

2

frontblad 25

marts 1980

**generalforsamling
&
frontmøde**

d. 25.3.80

kl. 19.30

H U S K:

Hvad skal vi med

Musikcaféen?

Seminar lørdag d. 22/3 kl 11⁰⁰

Alle brugere bør møde frem

Styringsgruppe seminar

lørdag d. 29/3 kl 11⁰⁰

(bl.a. om atomkraft oplysning

i Fronthuset)

INDHOLD:

Redaktionelt oplæg til dagsorden	s. 1 - 4
Økonomigruppens beretning	s. 5 -15
Værtshusgruppens beretning	s.16 -17
Filmgruppens beretning	s.18 -20
Fagkritiske Aktiviteters beretning	s.21 -23
Fagtryks beretning	s.24 -29
Frontcafeens beretning	s.30
Medieværkstedets beretning	s.31 -33a
Byggegruppens beretning	s.34 -40
Musikcafégruppens beretning	s.41 -42
Boligkaravanens beretning	s.43 -45
Lønarbejderårsberetning	s.46 -48
Kommentar til 'krav til brugere af FH'	s.49 -51

Foreløbig dagsorden til frontmødet:

- Pkt 1: Økonomi og idealer. (Jvf. især Økonomigruppens oplæg.)
- Pkt 2: Krav til brugere af Fronthuset. (Jvf. bl.a. redaktionelt oplæg.)
- Pkt 3: Evt.

Redaktionsgruppen:

Ole (Øk.gr), Karin (filmgr), Dorte (vhgr), Lene (FT), Hanne (FT)

KRAV TIL BRUGERE AF FRONTHUSET

Udgangspunktet for dette oplæg er en opfattelse af, at det på nuværende tidspunkt er nødvendigt at foretage en opstramning af FHs politiske profil, indadtil som udadtil. Dette indebærer bl.a. en opstramning og præcisering af de krav, der skal stilles til brugere af huset. Det flg. er ment som et diskussionsoplæg, og er måske nogle steder trukket lidt skarpt op ...

Diskussionen om husets politiske profil og forholdet til brugergrupperne skal bl.a. ses på baggrund af diskussionen og beslutningen på generalforsamlingen sidste år, om at FH fortsat skulle være fronter-nes hus (hvad det så ellers indebærer).

Sådan som vi har forstået denne beslutning indebærer den ikke, at fronteksterne grupper ikke skulle kunne bruge huset og præge aktiviteterne. Den indebærer snarere, at vi som front skulle have kontrol med den overordnede styring af huset og altså tegne huset udadtil. Det var vores hus og vores politiske linie, der skulle tegne huset, selv om dette på ingen måde indebærer, at andre ikke skulle kunne bruge huset og være med til at præge det.

En forudsætning herfor var, at man skulle "forsøge at samle de frontter og frontaktiviteter, der foregår rundt omkring, således at front-huset i højere grad kan blive et politisk forum for dette" (referat fra generalforsamlingen sidste år). Altså en politisk styrkelse af frontaktiviteterne i huset som en forudsætning for den organisatoriske kontrol.

Nu kan man mene, at hele denne diskussion og konklusionen på den rummede en god del idealisme. Faktum er i hvert fald, at de fronteksterne værtshus- og brugergrupper mere end nogensinde har været med til at præge aktiviteterne og tegne huset udadtil i løbet af det sidste år. Dette står som sagt ikke i nogen direkte modsætning til beslutningen om FH som fronternes hus, FH skulle også være brugernes hus. (En mand gel ved dette oplæg er bl.a., at det ikke forholder sig særlig præcist til spørgsmålet om, hvad basis for FH er.) Men i.f.t. sidste år kan man måske sige, at spørgsmålet om FHs politiske profil og den politiske styring af huset er blevet aktualiseret.

Det der er sket er nemlig - sådan som vi ser det - at man i stigende grad har kunnet lokalisere nogle politiske modsætninger mellem en del af os der sidder i styringsgrupperne og så visse brugergrupper. Disse modsætninger er ret vanskelige at håndtere, idet man som styringsgruppemedlem jo er ret isoleret fra sin frontbasis. Endvidere kan

man ikke ligefrem påstå, at det politiske diskussionsniveau i FH er højt.

Jeg vil eksemplificere det ovennævnte ud fra Bolligkaravanens eksempel, fordi det er det mest oplagte eksempel, ikke fordi der ikke er andre.

Bolligkaravanen har brugt FH permanent i en lang periode, og er herigennem og gennem deres udadrettede aktiviteter i et eller andet omfang kommet til at tegne FHs politiske profil udadtil. For den brede offentlighed der ikke kender noget særligt til FH, er det kommet til at fremstå, som om FH og Bolligkaravanen er på det nærmeste identiske størrelser. Grunden til at dette af nogle FH-aktivister opfattes som en problematisk udvikling, hænger især sammen med de mere eller mindre formulerede politiske uenigheder mellem disse aktivister og så Bolligkaravanen.

For ikke at blive beskyldt for tågesnak, vil vi kort karakterisere kritikken af Bolligkaravanen: Den går ud på, at Bolligkaravanens aktioner efterhånden har udviklet sig derhen, at de har mistet det bolipolitiske indhold og er blevet reduceret til en kamp mod politiet, en kamp med et slags anarkistisk præg, rettet mod "autoriteterne", snarere end mod et reelt samfundspolitisk mål, og isoleret fra en bredere basis i f.eks. boligbevægelsen.

Nu drejer det her sig mindre om Bolligkaravanen, end om at vi som front ikke har formået at give FH en klarere politisk profil. Noget andet er så, at vi måske ikke har været interesseret i at give huset nogen skarpt afgrænset politisk profil. Men som sagt: i det øjeblik huset bliver identificeret med en politisk linie, som i hvert fald en del af fronten er uenige i/kritiske overfor, så er det vel på tide at standse op og prøve at afklare sig? Og her tænker vi både på de konkrete problemer, der ligger lige nu, og på en mere principiel diskussion.

Vi vil prøve at stille nogle punkter^{op}, som man kunne diskutere ud fra, i.f.t. at stille nogle organisatoriske-politiske krav op til brugere af FH:

1. Det første og vigtigste krav til brugere af FH må være et krav om solidaritet og ansvarlighed over for huset og de ideer, det står for. Det drejer sig for det første om en ansvarlighed på et rent praktisk plan, i.f.t. at få huset til at fungere rent fysisk: at man rydder op og gør rent efter sig, betaler for det man konsumerer, hvad enten det drejer sig om mad og bajere eller om brug af telefon, skrivemaskine-

bånd m.m. Det behøver vi vist ikke at uddybe nærmere.

Men det drejer sig for det andet også om en ansvarlighed, der går videre end det. F.eks. har der været en del eksempler på misbrug af FHS navn på løbesedler, plakater og i medierne, brug af FHS navn og telefonnr. som eneste reference i tilfælde, hvor brug af en eller anden organisations navn åbenbart har forekommet problematisk. Det kan vi ikke længere acceptere. Både fordi det vil kunne skaffe os en masse problemer i f.t. politi og andre myndigheder, men især fordi FH på denne måde bliver taget til indtægt for politiske opfattelser, der i nogle tilfælde ligger de fleste frontfolk fjernt.

Man kunne sikkert nævne andre former for ansvarlighed, men vi kan ikke komme i tanker om flere lige nu.

2. Det andet krav mener vi, må være noget med, at man som brugergruppe bølge FH til at oplyse om sine aktiviteter, men ikke som et forum for uhemmet propaganda.

Vi har en regel, der siger "Ingen partipropaganda i FH", men andre slags propaganda adskiller sig vel ikke principielt herfra. Som et grelt eksempel vil vi nævne de lesbiske paroler, der har hængt i værts- huset i den sidste tid, f.eks. "Hellere lesbisk i dag, end tvangsbol- let i morgen". Vi mener, at sådan en parole er en hån, ikke bare mod fyrene, men også mod alle ikke-lesbiske piger!

Det vil selvfølgelig i mange tilfælde være vanskeligt at skelne skarpt mellem oplysning og propaganda (karakteriseret ved bl.a. frelsthed). Men vi mener, at det i grelle tilfælde skal være muligt at skride ind over for propaganda, som man kan formode, at mange vil være uenige i.

3. Dette bringer os straks over til spørgsmålet om politiske kriterier for brug af FH. At sådanne kriterier findes, er der vist ingen, der er i tvivl om, men vel at mærke på et overvejende selvregulerende plan. Os bekendt, er Tornados den eneste gruppe, hvor vi eksplicit har for- muleret, at vi ikke vil have dem i FH.

Vi mener også, at det ville være problematisk - eller snarere forud- sætte en mere omfattende diskussion, end man kan forvente på general- forsamlingen - at begynde at stille bestemte politiske kriterier op. Men på den anden side må det være sådan, at vi i konkrete tilfælde og ud fra en konkret politisk stillingtagen må kunne beslutte, hvordan vi forholder os til en eller anden gruppe, og evt. beslutte, at den pågældende gruppe ikke skal have lov til at bruge FH.

Vi mener, at vi ikke skal være så for-bandet bange for en politisk

stillingtagen, og at det måske ovenikøbet ville kunne betyde en poli- tisk styrkelse af diskussionsmiljøet i FH, hvis vi fik taget hul på den slags diskussioner!

For nu at stille det lidt polemisk op:

- Hvordan forholder vi os til at KAP(o.a.parti-)dækorganisationer bru- ger FH?
- Hvordan forholder vi os til de anarkistiske tendenser i visse af de grupper, der bruger FH?
- Hvordan forholder vi os til tendensen til et indsnævret samfunds- politisk eller socialistisk perspektiv i f.eks. visse kønspolitiske grupper?

Det vil nok være godt, hvis det på frontmødet kan lade sig gøre at diskutere de her ting på et ret konkret plan, men overordnet selv- følgelig også en afklaring af, om vi skal stille (politiske) krav til brugere af huset, og hvilke krav?

Beretning fra økonomigruppen - en fortsat politisk thriller:

Først nogle oversigtstal. der kan sige noget om tingenes aktuelle tilstand. Det rigtige regnskab vil først foreligge senere, så det følgende er nogle cirkatal, hvis primære formål er at chokere. Dog en lille positiv ting: omsætningen er steget en ca. 300.000, men dette er ikke nær nok.

Ud af en bruttoavance på ca. 600.000 kr. går alene 200.000 til lønninger, 170.000 til renter og afdrag på ny og gammel prioritetsgæld, 40.000 til fjernvarme, 40.000 til el-gas-vand, 20.000 til telefon, 12.000 til forsikring, 18.000 til ejendomsskatter, 5.000 til renovation, 20.000 til rep.&vedligeholdelse + diverse flydende omkostninger. Alt i alt udgifter på over 525.000 kr. - - ret begrænset hvad vi har at jonglere med ud af driften alene

Det er selvfølgelig muligt, at man kan spare lidt på de nævnte udgifter. Her har vi i beretningen ikke udfoldet vores fantasi, selvom der oplagt melder sig lisså mange politiske problemer ved at spare som ved at skabe indtægter.

Oplægget starter med nogle pædagogiske illustrationer af de nævnte tal, hvorefter vi forsøger at sætte de aktuelle diskussioner om fronthusets brugergrundlag i forhold til nogle, måske polemiske, bemærkninger om temaet "økonomi og idealer". Endelig forsøger vi også at give nogle retningslinier for en bedre økonomi

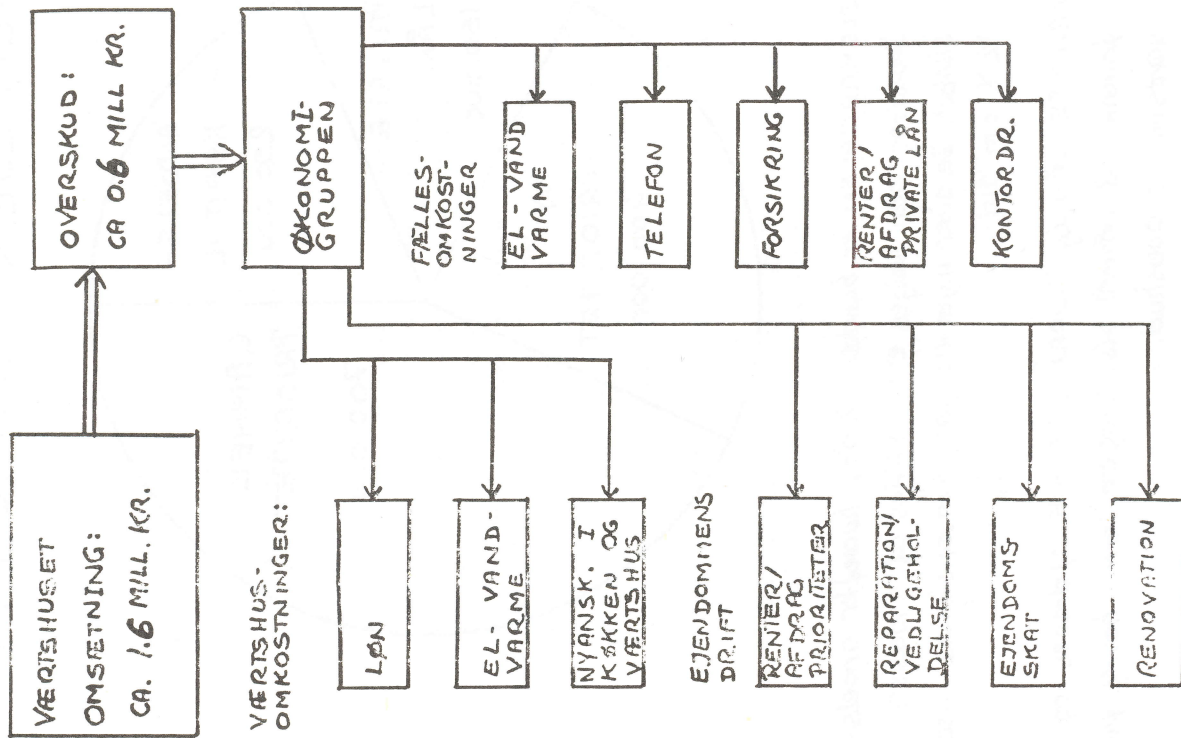

HVEM EJER FRONTHUSET?

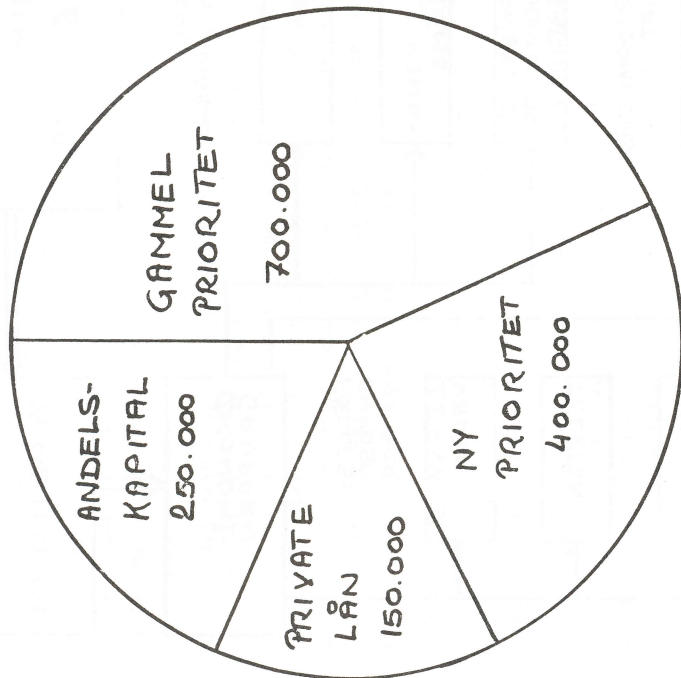

ANDELSKAPITALEN er bundet i 2 år, hvorefter andelsbeviserne kan sælges eller indføres af andelselskabet. De giver ingen udbytte, men opskrives med 12% om året.

DE PRIVATE LÅN OG PRIORITETERNE afdrages og førentes på normal vis. Pengene hertil hentes fra værds husets overskud.

Om Fronthusets økonomi.

Der må efterhånden være en hel del, der har fået det indtryk, at det vist ikke går så godt mere for Fronthuset sådan rent økonomisk. Der har altid været problemer med likviditeten, dvs. den sum penge, der skal være til stede på et givet tidspunkt for at betale regninger, men hidtil er det alligevel lykkedes at skrabe tilstrækkeligt mange kroner sammen i sidste øjeblik, så vi lykkeligt har undgået incasso-sager og andre ubehageligheder.

Vi har tidligere i økonomigruppen beklaget os over denne tingenes tilstand, der giver for mange dårlige nerver og (for nogle) søvnløse nætter, og vi har også ved flere lejligheder påpeget årsagerne til, at stemningen undertiden kan være noget trykket i gruppen, så alt det skal vi ikke gå i detaljer med her, men det kunne nok være på sin plads endnu en gang at give en form for samlet oversigt over problemets natur, først og fremmest fordi det vil lette en bredere diskussion af, hvad der kan gøres for at rette op på situationen.

Lad os først tage udgiftssiden, der kan groft opdeles i tre områder:

1. Tilbagebetaling af private lån: Der er i '79 sket en kraftig nedgang i disse lån efter at der blev optaget et kreditforeningslån med sikkerhed i den værdistigning, der skete med ombygningen af mellemløbet. Det har altid været og vil altid være økonomigruppens (i hvert fald den nuværende) politik, at disse lån har forsteprioritet frem for andre poster på udgiftssiden. Vi må nok se i øjnene, (og vi skal se imønhene), at de betrængte studenter, der har sat deres spare-skilling i Fronthuset, nu på grund af de forringede levevilkår i en tid fremover vil stå i kø for at kunne hente deres penge hjem for at dække sig ind, så ikke deres levestandard falder. Alt taget i betragtning er det yderst rimeligt, og det er for så vidt heller ikke meningen, at Fronthuset skal overleve økonomisk på private lån. Ergo: vi må forudse, at der skal bruges en del

penge på at betale disse lån ud, og vi skal ikke forvente, at vi kan dække denne udstrømning ved at optage nye private lån. Til sidst: den private låne-masse andrager wå, 150.000 kr.

2. Omkostninger ved husets drift: Ku' man ikke sætte en sparekampagne igang? Vi tror ikke, det vil betyde så fandens meget. Selvfølgelig skal der spares i det omfang, det er rimeligt, f.eks. på varmen ved at lukke vinduerne, så den ikke fiser op i den blå luft til glæde for store og due, og der ligger også nogle gode intentioner i A-kræftgruppens forslag om at isolere huset noget bedre (se pjecen: Atomkraftoplysning i Fronthuset), men alt i alt er driftsomkostningerne udtryk for omfanget af den aktivitet, der bedrives i Fronthuset, og en sparerunde må på ingen måde give sig udslag i, at aktiviteterne får ringere vilkår at udfolde sig i. De største udgiftsposter (bl.a. terminsydelserne) ligger i øvrigt fast, dvs. deres størrelse har vi ingen indflydelse på.

3. Ombygning: Det er efterhånden længe siden, der har været penge til at bygge om for, og der har da også været dekretet bygestop i ca. halvandet år - her kan der altså ikke "spares" noget. Problemet er tværtimod, hvor vi skaffer nogen penge til ombygning af i første række baghuset.

Nu kommer vi til indtægtssiden, og vores konklusion kan allerede komme til udtryk på den måde, at det, som det for os at se drejer sig om, er at øge indtægterne. Vore nuværende indtægter kan opdeles på to områder:

1. Andelskapital: Efter vores opfattelse er det noget nær en pligt for alle frontfolk at tegne for et vist beløb andele i Fronthuset. Der er endnu mange frontkammerater der ikke er i besiddelse af det kunstnerisk og æstetisk set fuldstændte stykke papir, der er et bevis på, at man EJER en del af Mejlgade 53. Vores andelskapital er fastsat til 350.000 kr., men hidtil er der kun tegnet og indbetalt andele for ca. 230.000 kr. Her er der altså rige muligheder for at styrke likviditeten og lægge

XXXXXXXX

grundlaget for det videre byggearbejde.

2. Værtshusets overskud: Værtshusets går fint - ingen tvivl om den ting, men kan det ikke gå bedre? Vi skulle gerne se at komme af med de døde perioder - januar og sommerferien - hvor omsætningen tager et dyk, men hvor de faste omkostninger desværre tikker videre. Vi ved, at man ikke blot kan forlænge de aktiviteter, der løber i de egentlige semesterperioder, og vi kan vel strengt taget heller ikke forbyde folk at tage på vinter- og sommerferie eller læse til eksamen, eller hvad helvede de nu foretager sig, når solen varmer eller frosten bider i næsen. Derimod kan vi tage os selv i nakken og søge for, at der ligger et kulturtilbud i Fronthuset i januar og i sommermånederne. Umiddelbart drejer det sig om, at Musikcaféen og Biffen trykker nogle kassesucceser af netop i de perioder og ser lidt stort på, at det (næsten) udelukkende drejer sig om konsumarrangementer og "indtægternes progression", som Filmgruppen så smukt udtrykker det i en helt anden forbindelse. Det drejer sig også om, at Fagkritiske Aktiviteter laver et fedt sommerkursusprogram, (hvilket de, ret skal være ret, har været flinke til hidtil). Og desuden ~~XXXX~~ drejer det sig om, at kvikke hoveder sætter sig sammen og laver noget i stil med det, som A-kræftgruppen er gået i gang med, således at Fronthuset bliver et helårshus, ikke blot fordi de økonomiske betingelser tilsiger det, men også fordi, som der står i den førnævnte pjecet
- "Tilsammen har vi nok Århus's største alter-native VIDENS-, FANTASI- og UTOPIAFABRIK, hvis vi ellers kunne forene kræfterne".
- Hvordan ligger det f.eks. med følgende problemfelter: Den militære oprustning
Erfaringer med socialisme i den 3. verden
Dansk mediepolitik
Volden i det danske samfund
Arbejdsløshed (endnu engang)
og mange flere.

Man kunne naturligtvis også bare sætte prisen på en bajer op til 8 kr, Eller pålægge de forskellige aktivgrupper at betale husleje. Eller leje mødelokalerne ud. Eller udstykke forhuset i ejerlejligheder - og en masse andre lignende skinløsninger, der ikke medtænker Fronthuset som "et politisk samlingssted for den udøgmatiske venstrefløj i Århus", for nu at citere os selv. Det væsentlige er selvfølgelig, at Fronthuset bliver brugt - meget brugt - men OGSÅ at grupperne i de initiativer, de sætter i gang, på en eller anden led indtænker de såvel positive som negative økonomiske konsekvenser. Ellers kan det i værste fald resultere i, at vi må til at tage den decentralt organiserede økonomiske struktur op til revision, og det er der ingen, mindst af alt os selv, der er interesseret i.

Økonomi og idealer.

I mange konkrete situationer i og omkring fronthuset fremstår disse to begreber som en uforsonlig og træg modsætning. Som gensidigt hæmmer hinanden og på det personlige og sociale plan bevirker, at "økonomipersoner/grupper" har et krigslignende forhold til mere "idealistiske personer/grupper".

Fra en af de første og mest velbegavede frontfolk, K. Marx, ved vi jo godt, hvilke illusioner en idealistisk økonomisk tænkning kan føre til, når man læseriver den fra dens materielle grund.

Tænk bare på frontens første opgør med proudhonisterne, som med et idealistisk snuvtag ville afskaffe pengene og indføre arbejdstimesedler istedet - - "Penge er roden til alt ondt!". Gad vide hvad SABAE ville sige til et sådant system?

Eller det senere opgør med BML'isterne, som troede naivt, at økonomien var klasseneutral og ikke udsprang af udbytningen af det levende arbejde. PAROLE: før kampen ind i merværdisfæren - eller: bare røg til dig. Pengecirkulationen er alligevel det rene skin, overflade og abstrakt gele som bare blævrer ud, hvis de ikke skyndsomt realiseres i brugsværdier. Ejerlejlighed, lystbåd, fronthus m.m. OG det må være den sande venstrefløjs, avantgardens opgave.

Som modpol til BML-eventyrene reaktiveres så den kommunistiske børnesygdom: radikalismen (eller: de der ikke er med os er imod os!). - Den er der ingen penge i, men til gengæld en god portion idealisme. På mange måder - og mange gode måder - har den løst handlingen ud af den politiske økonomis stramme tøjler, hvilket indadtil også har løst op for mange identifikationsmæssige, personlige og sociale problemer. De politiske mål bliver mere nærværende i hverdagen. Samtidigt præges bevægelsen af eksklusivitet og isolation og genstanden for den politiske aktivitet bliver alt for ofte vilkårlige personificeringer af den samfundsmæssige magt. Autoritære bindinger k a n også betyde at man stirrer sig blind på de mest umiddelbare og nærmeste autoritære manifestationer.

Spekulanter og politi kan aldrig være hoved-klassesejderen. Ellers vil dette samfunds virkelige historie foregå bag vores ryg og selve klassekampsbegrebet blive ubrugeligt som handlingsvejledning i den politiske kamp.

Fronthuset eller snarere fronthusets politiske grundlag har i tidens løb forsøgt at zig-zagge mellem disse to yderpoler. På den ene side har det vist sig ved en bevidst(?) mangel på rigtige politiske målsætninger og eksplicitte politiske kriterier for brugen af huset. Altså ingen patent på sandheden og den reelle organisation. Og på den anden side ved en bevidst(?) forsigtighed med at blive taget til indtægt for radikalistiske/anarkistiske synspunkter og aktioner, qua fronthus.

Hvilken betydning har dette klassiske dilemma haft (og har stadig) for økonomien i fronthuset? For det første har den traditionelle jammer gået på en antaget manglende økonomisk ansvarlighed fra bruger- og styringsgruppers side i forhold til front-husøkonomien som helhed. For at teste korrektheden af denne påstand må man finde ud af, hvad der er fronthusets økonomiske grundlag og hvilke bruger- og styringsaktiviteter, det drejer sig om. Vi har forsøgt os med nogle retningslinier

1. Det er blevet slået fast mange gange, at de løbende drifts- og vedligeholdelsesudgifter dækkes ind via forbruget i værtshuset (samt nogle symbolske huslejeindtægter fra spillegrupper og fagtryk). Dette er fronthusets eneste indtægtskilde.

Herudover er køb og ombygning finansieret af frontfolk gennem en andelskapital, som aktuelt er på en ca. 240.000, samt af privat og offentlig låntagning (aktuelt på henh. 150.000 og 1 mill.). Her har politikken været at udskifte den private lånemasse gennem de kreditforeningslån, som blev muliggjort i 1979 p.g.a. færdiggørelsen af mellemhuset. Det vil sige, at istedet for afhængigheden af private långiveres (studerendes) mere eller mindre usikre økonomiske situation - og altså det moment af vilkårlighed der altid vil være knyttet hertil - foretrak vi afhængighed af en offentlig kreditinstitution. Hvilket på den ene side har forbedret mulighederne for en økonomisk planlægning, fordi vi ved hvad der skal betales og hvornår, og på den anden side koncentreret ydelserne på 2 terminer, hvor der simpelthen skal falde en ca. 85.000 - hver gang!

Og disse terminsydelser falder lige præcist i de to perioder, hvor fronthusets løbende indtægter er stærkt faldende og der reelt ingen opsparingsmuligheder er resten af året. Og det vil i det hele taget være urealistisk at tro, at det nuværende eller et kommende aktivitets- og forbrugsniveau ville kunne betale disse termins-

ydelser. Specielt på baggrund af nogle foreløbige betragtninger af regnskabet, der siger, at omsætningen inverteret ikke er stigende.

Og på trods af en ikke helt katastrofal sommerperiode, måtte vi alligevel optage en ~~dyr~~ dyr kassekredit i banken, imod sikkerhed i et ejerpantebrev. Atter en fast betaling, som skal nedbringes med 10.000 om året i 5 år.

Så, alt i alt, skal vi svare på: Hvem ejer fronthuset? så er det mest oprigtige svar: Discontobanken og Kreditforeningen! - dette være sagt i al gemytlig pessimisme, for som alt andet i et godt kapitalistisk samfund er der en adskillelse mellem ejendoms- og dispositionsret. Så venner! vær ved godt mod - a.m.b.a.'et er stadig den formelle ejer og kan disponere over huset som det vil.

De retningslinier, der aftegner sig for en styrkelse af økonomien bliver på denne baggrund nogenlunde således: 1. en forøgelse af indtjeningen gennem en øget omsætning, dvs. at få folk til at lægge så meget af deres vanlige forbrug i fronthuset som muligt. Politikken har her været hele tiden og i grunden lidt fantasifuld at profitere af folks behov for stimulanter i forbindelse med anden aktivitet (det være sig musik, dans, film, møde, bygge-ri m.m.). Uden at disse aktiviteter i sig selv har skullet give "overskud" og uden at reflektere ret meget over, at husets dårlige og dyre finansieringsgrundlag også indgår i omkostningerne (de reelle omkostninger). Dette foregår selvfølgelig ikke så ubevidst som fremstillet her, idet der også indgår politiske hensyn og hen syn til billige priser, men det er en føler ud til folk. For at få den til at rotere lidt i forhold til forskellige prispolitikker på forskellige områder i fronthuset. Endelig også noget med, at selv venstrefløjsfolk har et uendeligt mere differentieret forbrug end det at sidde og køve bajere i værtshuset. Politikken må være at trække så meget forbrug som folk alligevel har og som opfyldes andre steder ned i fronthuset. - ex. hvorfor ikke oprette en marskandiserbutik for aflagte venstrefløjs-fetisher såsom gamle strejkemærker eller forsteudgaven af Kapital, Krise og Stat?

2. øget professionalisering af nogle fundamentale funktioner. Tanken har været udkastet før, uden at den dog er blevet bedre i mellemtiden. Der er stadig intet der siger, at en større lønarbejderbestand vil forøge ansvarligheden og forbedre økonomien, rent bortset fra, at løsningen skøjter hen over de problemer som

den politiske konjunktur stiller, nml. forholdet mellem en politisk styring af huset og de fronter og brugergrupper, der er i fronthusets politiske grundlag.

3. en udvidelse af andelskapitalen. Dette er sandsynligvis den politisk mest fornuftige "løsning" i forhold til at få at få basis til at forholde sig økonomisk ansvarligt til fronthuset og er for så vidt også den mest "pålidelige" kapital at regne med. I 1979 har spæge forsøgt på andelskampagner (agitation og information) givet nogle få, men gode resultater. Bl.a. har medicinerfronten tegnet sig for et beløb af 16.000 kr. og gennem den aktuelt kørende støttekampagne har vi fået lovning på flere fra andre fronter. Målgropperne kunne sandsynligvis udvides, men det kræver også en aktiv deltagelse fra andre styringsgrupper, idet der er brug for alle kræfter og kontakter.

4. offentlig og anden støtte. Man kunne nok tage en mere seriøs diskussion og undersøgelse af diverse private og halvoffentlige fonds og legater. Den direkte offentlige støtte, eller i hvert fald den kommunale, er stadigvæk både urealistisk og betænkelig, idet den binder huset til en almen kulturel linje, som på længere sigt vil kommercialisere fronthuset og kastere det til et ser-vicebetonet hobby-center

FRA VÆRTSHUSGRUPPEN.

I vores beretning har vi tænkt os at gøre rede for et par af de væsentligste problemer, som vi sidder i for tiden. Det handler primært om vores forhold til ugegrupperne.

Med udgangspunkt i efterårets seminarer, hvor vi snakkede om at væremere offensive overfor ugegrupperne, vil vi se på, hvorvidt dette er lykkedes. På disse seminarer havde vi en del diskussioner omkring Frontens og Fronthusets nuværende situation. Vi kunne hurtigt blive enige om, at Frontens funktion som organiseret politisk kraft er uhyre minimal, - også i forhold til Fronthuset, og vi oplever, at fagfront og Fronthus udskiller sig mere og mere fra hinanden. Diskussionerne er så gledes i retning af at vende bunden i vejret: at organiseringen omkring Fronthuset vil være mere offensiv overfor fagfronterne- ugegrupperne. Dvs. vi vil ikke blot være offensive med henblik på at skaffe ugegrupper, men osse politisk offensive (det er- trættende i længden at demonstrere elevatoren og lade det være ved det), kraftigt opfordre til at udbygge den arrangementsmæssige side af at holde huset igang. (Der var engang en arrangementsgruppe, der forsvandt ud i kulden)! Det er efterhånden ganske få arrangementer ugegrupperne får stablet op. Er vi helt druknet i opgaveskrivning og examenslæsning eller fagkrit-arbejde at vi har glemte for- midlingsprocessen? Er der slet ikke nogen, der laver nogle spændende projekter, o.l.?

Vi blev i hvret fald enige om at lave temauger i Fronthuset for på den måde at få ugegrupperne til at samle materiale op og formidle dette i løbet af edres uge. Det kunne fx. være omkring fascisme, imperialism, kulturpolitik, kønspolitik, energipolitik osv. osv. På denne måde vil der osse åbnes op for tværfagligt samarbejde og i hvert fald mulighed for flere smågrupper at arbejde sammen om en Fronthusuge. Vi har for- søgt det her efter nytår med et mere eller mindre godt resultat, - vi mener stadig, politikken drukner i praktiske opgaver.

Opsplittningen i fagfront og Fronthus oplever vi osse i sel- ve gruppen. Der er sket en del ændringer i gruppens sammensætning, og vi sidder nu som enkeltpersoner uden noget frontbag- land: vi er 4 fra psyk, som jo glimrer ved en manglende front, I fra historie, som osse er økonoma, I fra engelsk, 4 BBF'ere, 3 økonomaer (da der er personer, der går igen må vi lige præ-

cisere at gruppen består af ti personer). Vi forholder os altså til Fronthuset som enkeltpersoner og kommer meget næmt til at repræsentere huset. Herved får vi en ansvarlighed, som ikke ligger hos enkeltpersoner men hos fronter.

Vi oplever ofte problemer om ansvarlighed bliver projiceret over på os, men vi mener, at det drejer sig om fronternes manglende akkrive stillingtagen til forhold omkring Fronthuset. Det betyder ikke, at huset ikke bliver brugt af fronterne, og ugegrubeordningen kan da osse godt fungere. Men vi oplever i vores kontaktperson-funktion, at Fronthuset er vores problem og ydre i forhold til ugegruppen, som passer værtshuset. Samtidig oplever vi, at de grupper/enkeltpersoner som egentlig forholder sig aktivt til huset ikke er frontgrupper, selvom de fleste har rod i fronten; men det er selvfølgelig osse et led i frontpolariseringen generelt. Vi bliver bare nødt til at forholde os aktivt til denne situation og hele tiden følge med historien, inden den løber os over nede.

Det væsentlige er nu at få ændret denne situation. Værts- husgruppens forsøg herpå er som sagt at intensivere kontaktpersonfunktionen og herigennem forsøge at brede ansvarligheden ud til ugegrupperne. Vi vil indskærpe, at folk kommer til introduktion (som herefter bliver et aftenmøde) og at der bliver evaluering af ugen. Vikunne ønske, at de eksisterende fronter vil forholde til Fronthuset bl.a. ved at sørge for at gøre sig repræsenteret i styringsgrupperne. Vi mener stadig, at Fronthuset er et FRONT-hus.

kærlig hilsen Værtshusgruppen

FILMGRUPPENS BERETNING TIL GENERALFORSAMLINGEN/FRONTMØDET D. 25/3

I løbet af efteråret blev der pustet noget nyt liv i Filmklubben, idet der gik en del nye mennesker ind i filmgruppen. Siden er der nogle, der af arbejdsmæssige grunde, ikke har kunnet lægge ret meget energi i gruppen - så vores antal er nu reduceret til ca.5.

I efterårssemestret var filmkørslen ikke særlig kontinuerlig hvilket bl.a. skyldes de nye medlemmers introduktion. Samtidigt skulle den nye filmgruppe diskutere sig frem til gruppens politik, idet de gamle gruppemedlemmer var ret desillusionerede. Desillusionen skyldtes både at gruppen konstant var blevet kritiseret, og at projekter var slået fejl f.eks. arbejds-kamptemaet, som var i samarbejde med DOK-film.

Vi har kørt et par film i efteråret dog uden at tro, at det blev Frontbiffens come-back. Efter lang tids stilstand er det nødvendigt med et godt og kontinuerligt program, hvis det skal trænge ind i folks bevidsthed, at der bliver vist film fortløbende.

I gruppen satsede vi derfor på at lave et godt forårsprogram med bl.a. en fødsels-barselsfilm, Organismens mysterier og Reinhard Hauff-film.

Til Organismens mysterier knytter sig en historie, som vi her vil videreformidle til nogle af de der gik forgæves.

Vi måtte, i følge aftale med udlejningselskabet -EBC-film- kun vise filmen, hvis vi ikke reklamerede for den. Vi ville derfor forsøge at lave et arrangement, hvor Reichs teorier blev diskuteret samtidigt med filmforevisningen. Derfor annoncerede vi med en diskussionsaften bl.a. i Informatins "Tid og sted". Straks reagerede EBC-film, de ville have filmen tilbage, da de mente, at vi havde annonceret filmen. EBC-film var under konstant pres fra Chr. Braad Thomsen, som er importør af filmen. Chr. Braad og Regina var langt fra interesserede i, at Frontbiffen skulle nå at snuppe 400-500 tilskuere inden filmen kom op i Regina -14 dage efter. I filmklubben troede vi, at vi havde skudt papegøjen ved at få Organismens mysterier som de første i byen - men som bekendt kan papegøjer leve længe.

Sagen endte med, at EEC-film lod os vise filmene to dage, og krævede derefter øjeblikkelig retunerung af den, med trus- sel om at sortliste os, hvis vi ikke gjorde det. Vi sendte fil- men tilbage og skrev samtidigt et ~~andet~~ brev til Information hvor vi forklarede hvordan Chr. Braad forsøger at kvæle de små filmklubber i sit eget profitbegær. Brevet er ikke ble- vet bragt!!

Organismens mysterier er et tydeligt eksempel på en film, som både ville give nogle kroner i kassen, og en film som mange ger- ne ville se. Dette giver lejlighed til at repetere filmklub- bens politik, som kan betegnes som tostrengt. Vi sætser sta- digt på, at vi på den ene side viser aktuelle og politisk for- nuftige film, og på den anden side at imødekomme ugegrupper- nes behov. Vi må indrømme, at ugegrupperne ikke ligefrem har rendt os på dørene. Samtidigt har det været nødvendigt at lægge program lang tid i forvejen - uden mange huller til ugegrup- pernes eventuelle filmbehov!

Det har været filmgruppens intention at forholde sig til Værts- husgruppens og Frontcafeens arbejde omkring temaopdelingen i foråret i værtshuset. Denne temaopdeling skulle komme i stand p.bg.a. en registrering af aktiv- og frontgrupper. Os bekendt er der ikke sket så meget i dette arbejde, hvilket har betydet at vi ikke har kunnet rette vores filmprogram ind efter ugegrup- pernes temaer. Vi har derfor lagt program efter hvad vi synes var gode og brugbare film. Denne politik vil vi også benytte os af fremover, idet det er en nødvendighed for filmklubbens øko- nomiske eksistens, at der er såvel kontinuitet ~~og~~ aktualitet i programmet.

Økonomien i klubben er sådan, at vi siden efteråret har fået fjernet en gæld på omkring 3000 kr. og vi har fået betalt sid- ste afdrag på fremviseren; men iøvrigt har vi lige til dagen og vejen. Vi har i efteråret, af økonomigruppen fået en del af et gammelt lån tilbage. Denne udbetaling var dog ikke af en størrelsesorden, der ligefrem kunne nødvendiggøre støttefeste- n d.15/3.

Vi mener stadig, at der er behov for en filmklub i Fronthuset. Nok har vi fået konkurrence fra Øst for paradiset, men front- biffen har stadig helvedes billige priser. Det er vores er- faring at der er behov for filmrepreiser både to og tre gange -

- hvilket skulle muliggøre at frontbiffen både viser gode film og får det til (nogenlunde) at løbe rundt økonomisk. Vores fremtidige projekt -efter påske- er film om atomkraft. Inspireret af "Atomkraftoplysning i Fronthuset" og som op- takt til diskussionerne/møderækken om atomkraft vil vi i april køre film som er for og film som er imod atomkraft.

På nuværende tidspunkt har vi ikke planlagt videre, men vi for- venter at køre film fortløbende - osse i sommerferien.

Filmgruppen.

HVORNÅR HAR DU

SIDST VÆRET I
FRONTBIFFEN!?!?

DE KØBER
BÅDE HRUFF-
FILM OG FILM
OM A-KRAFT!!

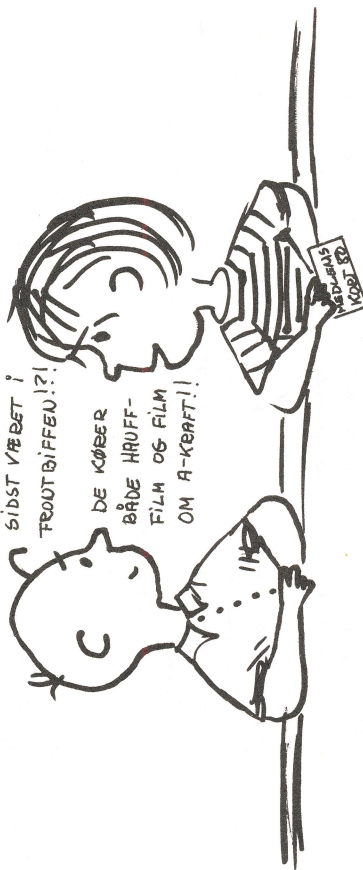

Fagkritiske Aktiviteter.

Temaerne i det følgende er Fagkritiske Aktiviteters (FA's) bud på løsning af Fronthusets økonomiske problemer (som vi forøvrigt gerne ser en klar fremstilling af, dvs. er der løbende driftsunderskud eller bare fejl i henlæggelsesproceduren?), og vores forhold til brugerne af huset.

For os at se er der to påfaldende grunde til den vaklende økonomi, 1. huset ligger "drak" i 3-4 måneder hvert år og 2. udnyttes for lidt de øvrige 8-9 måneder.

Det første har hidtil været det vi mest forholdt os til i FA, i og med vi primært har lagt vores kurser i sommerferien.

FA's aktiviteter bød sidste år på en generel fremgang på baggrund af større engagement fra vores side i form af et program for sommerferien der resulterede i mere end 200 tilmeldinger.

Som noget nyt havde vi også lavet en foredragsrække om terapiformer og venstrefløjen.

Erfaringerne fra denne organiseringsform er absolut gode, idet den giver økonomisk grundlag for at hente forskellige kompetente folk ind udefra og bruge dem som foredragsholdere. Et minus i forhold til den almindelige aftenskoleform er, at en moderække kræver 25 deltagere.

I år kører vi et større kursusprogram af, spændende fra musik og sprog til A-kraft eller alternative energiindvindingsmuligheder. Dette i håb om herved at bidrage til fjernelse af den døde periode i sommerferien og for at blande os lidt i forskellige debatter som f.eks. for eller imod A-kraft.

I vinterhalvåret falder FA's aktiviteter traditionelt, fordi vi hidtil ikke har satset på at udfærdige programmer på lige fod med andre oplysningsforbund, men i stedet fungeret som serviceorgan for grupper der havde behov for en eller anden form for kursusaktivitet. I det forløbne år har det været fødselsforberedelse (ialt 6), musik-kurser, voksepædagogisk grundkursus og en møderække om pædagogikum-institutionen.

Både VPG- kurserne og møderækken om pædagogikum knytter an til akademikerarbejdsløshedsproblematikken, og for os er det tydeligt, at der både for Fronthuset og for FA bør satsets på at skabe flere aktiviteter i forhold til de snart færdiguddannede og de færdiguddannede.

Under indtryk af, Fronthusets økonomi, det forhold at der øjensynligt er et behov for kurser, samt at FA har langt større ressourcer end vi bruger, er vi i gang med at overveje om vi skal intensivere og sprede vores aktiviteter.

Der er ganske vist andre oplysningsforbund end FA der bruger Fronthuset i semesterperioden, og som derved er med til at trække folk ned i huset - Århus Folkehøjskole og Sprogcenteret - men ingen af disse forbund følger sig specielt forpligtet i forhold til huset og bruger det kun i mangel af bedre. Det betyder for f.eks. Folkehøjskolens vedkommende at man der er nået langt med planer om at erhverve egne lokaler og dermed forsvinde fra Fronthuset.

FA's rolle i denne forbindelse kunne i første omgang blive trække folk herved i sommerferien og december-januar, og på lidt længere sigt at gøre en del af Fronthuset til kursuscenter i dagtimerne. F.eks. kunne dele af baghuset ved hjælp af en vis ombygning blive velegnet til formålet.

Ressourcerne til at køre foretagendet skal hovedsageligt komme fra arbejdsløse akademikere, men også blandt studenter m.f. må der være interesse for at indgå i alternative undervisningssammenhænge.

Så vidt vi kan se er der andre end FA der kan gøre en indsats for bedring af økonomien, og for den sags skyld kvaliteten af aktiviteterne i huset, f.eks. produceres der mange gode-udmærkede eller tilforladelige film som kunne vises i biffen, værtsgruppen kunne måske sparke lidt til ugegrupperne og få dem til at anstrenge sig mere for at opfyldte de glørværdie intentioner om kulturelle udspil fra ugegrupperne udover øl- og madsalg plus rengøring, der er mulighed for at bruge musikcafeen lidt mere til f.eks. amatørteatergrupper der har noget at vise - fortælle, som vi vil se - høre etc. etc.

Kort sagt mener vi at alle kulturgrupperne i huset må op af start-hullerne og bruge den fantasi der blev "frigjort" i 70'erne. Vi har også et par kommentarer til det der nu er (eller længe har været) brugerproblematikken.

Der har været en række små og store problemer i forhold til husets brugere der er samlet om rockere, punkere, sprittere, kvarterets børn og boligkaravanen.

For os at se er de enestående problemer i forhold til punkere og boligkaravanen, at de har udsendt en eller flere løbesedler o.l. under Fronthusets navn, adresse eller telefonnummer, og det er vi principielt imod, uanset om vi er enige i det skriverierne handler om eller ej. Vi mener at det under alle omstændigheder kun er styringsgrupper o.l. der kan/eller skal have lov til at udsende skrivelser fra Fronthuset.

Hvad der ellers har været af problemer i forhold til de to grupper vil vi ikke komme nærmere ind på, specielt fordi vores kendskab ikke rækker til vægtige/skidt vigtige kommentarer, med undtagelse af punkernes alliance med tonadorerne.

Vi er nu, som vi har været meget længe, imod at lade tonadorerne slå deres folder, og andres køber, i Fronthuset, og vi mener ikke det tjener andet formål end at få lidt panik m.m. igen at lade dem vise sig her, som de har gjort i forbindelse med møder efter punkkoncerten i Stakladen. I den forbindelse fremdrager de for en kort overgang fredspiben og det joviale gemyt for at skaffe sig allierede.

Kort fortalt mener vi at tonadorerne skal formenes adgang indtil de når en alder (80-90 år), hvor man kan forvente at de ikke længere er så hårdtslående, og at punkerne skal have at vide at deres møder ikke kan holdes i Fronthuset, hvis tonadorerne er indbudt. Spritterne og nogle af kvarterets børn udgør hver et lille problem. Spritterne på grund af deres fremfærd, dvs. deres aggressive optræden, private indsamlinger/betlærier og, hvad de har tilfældes med nogle af kvarterets børn, deres ture rundt i huset efter diverse ting der kan fragtes ud af huset til salg ell. lign.

Vi mener de skal ud af huset i samme nu de starter de ovennævnte sysler.

Endelig er der et problem med en lang række brugere der ikke gider gøre de par ting der står rundt omkring i lokalerne dvs, gøre rent efter sig, skrue ned for varmen osv. Det problem har vi ikke noget bud på som er anvendeligt.

Som det skulle fremgå af ovenstående ser vi os ikke i stand til at sige hvem der må og ikke må komme i Fronthuset generelt (ud over tonadorerne), og vi ønsker faktisk heller ingen politisk afgrænsning på anden måde end gennem det Fronthuset står for/kommer til at stå for, bla. fordi vi finder det meget uheldigt hvis vi skal til at have ansat en kontrollør til at sidde i porten og kigge "partibøger". Eller sagt anderledes, vi mener ikke problemet er politisk præcerende, men hvis det bliver det, dvs. hvis f.eks. KU begynder at lægge deres møder i huset, hvis RFO booker sig ind osv., så bliver det akuel" at skulle bukke fra får".

ANNONCE!!! FA har møde/kontortid hver tirsdag kl. 11-13,

Steffen, stig hvor vi meget gerne hører fra folk der har

Hans Oluf forslag til kurser, eller andet de vil fortælle

Aksel (ansh.) evt. have at vide (vores viden er uhyre begræn-

set, men alligevel-vi er gode til skemaer)

FACTRYKS POLITISKE BERETNING.

Om 1972.

I dette afsnit vil vi kort beskrive, hvad der har karakteriseret FTs udvikling i det forløbne år.

Det altoverskyggende problem har været vores ressource- og rekrutteringsproblem. Vi har det meste af året reelt været en 4-5 stykker, og det er alt for få. Vi har her i starten af 1980 fået 2 nye ind i gruppen, hvilket selvfølgelig er en forbedring, uden at man dog af den grund kan påstå, at problemerne er løst. Et beslægtet problem er vores snævre fagsammensætning (nordisk - historie - samfundsfag - idehistorie), der betyder, at vi har svært ved at forholde os til visse typer af tekster. Vores ressourceproblemer har især givet sig udtryk på 2 måder: færre udgivelser og utilstrækkelig forholden sig til resten af Fronthuset (FH). Vi har kun udgivet 4 bøger i løbet af 1980, og det synes vi selv, er for lidt. Det betyder desuden, at omsætningen er faldet.

Problemet med vores (manglende) forholden sig til resten af FH har dels en ressourcemæssig begrundelse, men som vi har været inde på i et indlæg i Kaffeblandet, har problemet også andre sider. Det skal således ses i sammenhæng med FT-gruppens sammensætning: det er især de "gamle" frontfolk i gruppens, der føler sig ansvarlige over for den mere overordnede styring i FH. Det bliver så forstærket af, at det reelt er meget vanskeligt for nye folk at indgå i de koordinerende aktiviteter i huset, ligesom det iøvrigt også er ret ressourcekrævende. Vi vil ikke påstå, at vi er nået frem til nogen løsning på problemet, men prøver dog efter bedste evne at forholde os til resten af huset.

I det foregående har vi været inde på de mere negative sider af udviklingen. Men der er også sket en række positive ting:

- Vi har fået saneret arbejdsgangen og nedbrudt arbejdsdelingen, har fået ryddet op i en masse gammelt rod m.m.
- Vi har fået saneret økonomien, fået bragt mere orden i regnskaberne, betalt gæld tilbage og betalt husleje.
- Vi har efterhånden fået et meget bedre socialt miljø i gruppen.

Til sidst et par ord om vores kommende udgivelse: Peter Deleurans frontroman, der forhåbentlig udkommer engang i april. Den har givet stof til diskussion af bla. flg. 2 grunde:

1. Det er en skønlitterær roman. Det er første gang vi udgiver skønlitteratur, og selv om vi ikke synes, at det principielt er problematisk at udgive skønlitteratur, så regner vi med, at det bliver noget nær et

engangstilfælde, og det udtrykker i hvert fald ikke umiddelbart nogen ændring i vores udgivelsespolitiske linie.

2. Vi har diskuteret, hvad det betyder/vil kunne betyde, at vi udgiver en bog om frontens historie, som ikke er nogen officiel fronthistorie. Vi mener i alle tilfælde, at bogen skal følges op, i form af møder og evt. et kritikbind.

VISIONER(?)

Mht. udgivelsespolitikken går vores idealer ud på at blive mere udfarende ifht. fagene. Men her render vi igen ind i det problem, at vi som FT-gr. er forbandet snævert sammensat, så det er temmelig begrænset, hvad vi har af kontakter. Derfor har vi planer om evt. at iværksætte en oplysningskampagne ved hjælp af plakatoopsætning på

diverse institutter, skrivelser til fronterne ell.lgn.

Vi mener, det er på tide at finde arbejdspapir-begrebet frem igen og få gang i cirkulationen af "almindelig dødelige" opgaver.

For øjeblikket er vi i gang med at "fiske" på historie, nordisk og psyk.

Erfaringerne med det nuværende brugerkritik-system siger os, at folk generelt er meget uansvarlige over for det job, de påtager sig.

Vi har manus'er, der pt. har ligget og "flydt" i diverse skrivebordskuffer i flere år!!

Det skyldes vel, at vi dels mangler den brede kontakt til enkeltfronter og derfor hænger lidt vel meget på de samme personer, og dels at vi sender revl og krat af manus'er ud til folk (der er faktisk en del manus'er, som er ulidelige at læse).

Konsekvenserne af disse erfaringer bliver 1) til stadighed at forsøge at udbygge vores kontaktnet 2) at frasortere de manus'er fra starten, som vi med sikkerhed kan sige at vi ikke ønsker at udgive.

(Eksempelvis et manus med titlen "De klassisk-græske mandsideal", når forfatteren samtidig udgiver "Mændenes historie" på Rhodos).
Altså en formalisering af den tendenscensur, der implicit har været der hele tiden.

Ang. temaerne til frontmødet:

Økonomi og idealer.

Vi har ikke nogen geniale forslag, men går nok ind for en afbalanceret løsning på ovennævnte problem (ikke noget med at ofre de bærende idealer).

Vi kan gå ind for flg.:

1. En systematisk planlagt og gennemført andelskampagne.
2. Mere kontinuitet i gruppernes arbejde. Opfordringer til grupperne om at indtænke økonomien i deres aktiviteter, så der ikke opstår "huller", f.eks. i sommermånederne. (Vi ved godt, at det er lettere sagt end gjort).
3. Et bevidst forhold til at store fester og arrangementer kan være et middel til at skaffe penge i kassen. F.eks. kunne man tænke sig nogle flere støttefester - én hvert halve år ell.lgn.?

Punktet om krav til brugere af huset har vi ikke kunnet finde ud af at besvare, men vi vil godt lige påpege, at vores egen praksis er ret restriktiv. Det gælder især i.f.t. de manuskripter vi får ind, hvor der oplagt bliver lagt politiske kriterier til grund for vurderingen. Men også i andre henseender er vores praksis politisk restriktiv: f.eks. har vi lige aktuelt afvist en pige, der ville låne vores skrivemaskiner gratis, til et manuskript til en bog med et slags økofemistisk (?) budskab.

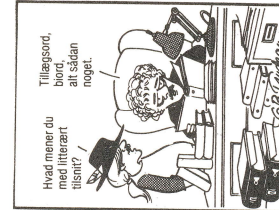
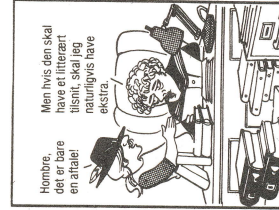
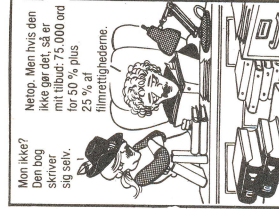
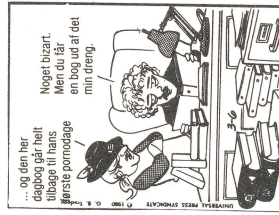

FAGTRYKS DRIFTSREGNSKAB 1/1 - 31/12 1979.

Indtagter excl. moms.

Salg	89.518
Forsendelse	8.591
Renteindtægter	138
	98.248

Udgifter excl. moms.

Produktionsomkostninger	64.186
Kontorartikler	3.213
Fotokopiering	2.255
Porto	4.622
Fragt	103
Husleje	17.500
Annoncering	2.441
Forsikring	974
Diverse udgifter	2.708
Renteudgifter	780
Nedskrivning af varelager	30.000
	128.782
- Underskud	30.534
	98.248

STATUS PR. 31/12 - 1979.

Aktiver.

Giro	3.829
Checkkonto	3.589
Udestående fordringer	39.881
Forventet tab på udestående fordringer	2.000
Lagerbeholdning, opgjort 31/12	119.756
Nedskrivning af varelager	30.000
Underskud	30.534
	165.589

Passiver.

Holms Bogtryk	27.151
DSR/HHA	8.279
Akademisk Forlag	16.409
Frontcafé	4.238
Gæld til toldvæsen	97
Egenkapital 1/1	139.949
Underskud	- 30.534
Egenkapital 31/12	109.415
	109.415
	165.589

KOMMENTAR TIL REGNSKABET.

Vedr. driftsregnskabet:

1. For det første kan det konstateres, at omsætningen er faldet ret kraftigt (fra et salg på ca. 160.000 kr. i 1978 til ca. 90.000 kr. i 1979). Dette skyldes nok især de forhold omkring vores ressourceproblemer, som vi kommer ind på i den politiske beretning.
2. Underskuddet på ca. 30.000 kr. skyldes, at vi har afskrevet ca. 30.000 kr. på lageret. Hvis man ser bort fra denne afskrivning, balancerer indtægts- og udgiftssiden (hverken overskud eller underskud).
3. Vi har betalt 17.500 kr. i husleje, og desuden jævnlige ydet lån til økonomigruppen.

Vedr. status:

1. Tab på udestående fordringer og afskrivning på lager hviler på et skøn.

2. Vi har i årets løb betalt ret store gældsposter, hvilket kun fremgår ved sammenligning med sidste års regnskab:

Fagkritisk Støttefond: 7.500 kr.

Akademisk Forlag: ca. 14.000 kr.

At dette har været muligt, skyldes nok især de udestående fordringer på omkring 70.000 kr. fra årsskiftet 1978/79. Disse har åbenbart betydet ret store indtægter i løbet af 1979.

Sammenfattende: Omsætningen er faldet, hvilket skyldes færre udgivelser. Dette kan måske betyde problemer i løbet af 1980.

Det positive er nedbringelsen af vores gæld, samt at vi har kunnet bidrage lidt til FHs betrængte økonomi. Desuden at der kommet mere orden i og overblik over regnskaberne.

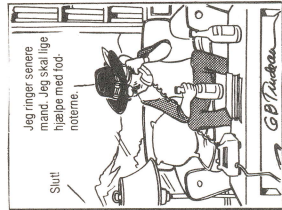
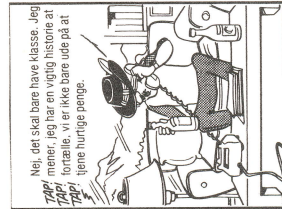
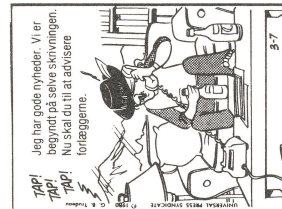

Beretning fra Front cafegruppen

Vi er efterhånden ikke så mange tilbage i cafegruppen, så det er blevet nødvendigt for os at omorganisere arbejdet. Vi har derfor ændret åbningstiden til Tirsdag 13 til 18. Dette skyldes både de beskedne ressourcer i gruppen samt

at vi fandt at, den opsplitning af gruppen den daglige åbningstid var, virkede ødelæggende på vores mulighed for at få lavet noget udover det rent praktiske.

Vores intensioner er ellers stadig de samme, vi arbejder stadig på opgavearkivet, og vi har fået kartoteket op i lyset, da vi regner etableringen af disse ting som noget meget væsentligt.

Mht. vores egen økonomi så trækker der sig mørke skyer sammen i horisonten, hovedsageligt fordi 'svindet' i kopieringskassen er stigende. Vi må altså opfordre alle til at spidse øjne og ører, og se til at ikke pengene løber ud af kassen i utide.

Forresten nu vi snakker om svind, så har vi med tilfredshed noteret os at antallet af 'dem udefra' er begyndt at svinde ind. Vi mangler bare at få smidt købenavnene, pensionisterne, punkerne, de venstrehåandede, demunder atten, dem med spritskriverne og dem der alligvel ikke laver noget fornuftigt hermede ud på den anden side af porten, for at vi for alvor kan være fælles og udfarende og være et båndeled mellem 'uni' og resten af samfundet.

Godt ord igen, vi mener bare at hvis vi her i FH begynder at sætte stramme restriktioner og forbud overfor brugergrupper og individer, er der så nogen mulighed for at skabe et alternativt miljø? Bliver FH så ikke blot endnu en af de utallige institutioner, der primært er til for institutionens skyld og ikke for brugerne? Er vi i FHs **Styrings**grupper ikke ved at blive noget formynderiske? Dette leder op til at vi ikke mener at vi skal snævre brugergrupperne ned til kun at være de rent universitære. Vi mener at man derned ville afskære en vigtig del af FHs berettigelse, nemlig at være et sted hvor studenter kan nå ud over universitetets rammer, og få etableret de meget omtalte eksterne kontakter.

Rent bortset fra at vore lærer krummer sig og de små hår rejser sig på vore hove

der ved tanken om hvem der så skulde holde værtshuset gående,

I al hast og for at I skulle vide at vi er her endnu:

(dele af) Frontcafegruppen.

Kære kammerater

Ja her er så en beskrivelse af årets gang i Medieværkstedet.

Vores grundlæggende ide om at være med til at skabe bedre adgang til medierne og afprofessionalisere !!! -jeg kan sgu ikke stave til det - går støt fremad. Vores udlejning går bedre og bedre. Man kan faktisk ikke være sikker på at få udstyret den dag ~~man~~ man skal bruge det, medmindre man er i god tid. Vores brugergruppesammensætning (altså dem der lejer udstyr hos os) er også blevet bredere. Blandt brugerne kan nævnes postarbejderne, medicinerfronten, kvindefestivalgruppen, boligkaravanen og mange andre. Nogen gange kunne man godt ønske sig flere karouseller, overblendere etc. men det kommer måske ? Men for at udlejningen skulle kunne fungere var det nødvendigt at etablere en fået daglig kontortid. Hvis nogen skulle være i tvivl, så er det altså daglig fra 1630 - 1715. Denne ordning har faktisk fungeret, selvom der indimellem har været koks, selv om det ind imellem har været utrolig træls, at skulle bevæge sig ned på Fronthuset midt på eftermiddagen. Udlejningen har altså været en aktivitet vi har prioriteret højt, simpelthen fordi det er Værkstedets ansigt udadtil, og fordi vi månedlig skal afdrage en gæld med 200,- kr. som vi altså skal have lejet ud for.

Endvidere har Medieværkstedet kørt kurser under fritidsloven: et 14-dages-sommerkursus + to kortere aftenkurser for fransksprogeten. 14- dages kurset var et dagkursus, hvor kursusdeltagere efter en teknisk introduktion til mediet, selv producerede en lysbilledserie om et eller andet relevant emne (Toustrup Mark + Fronthuset) "Franskkurserne har været noget anderledes, dvs mere

Lærerstyredeog langt mindre omfattende. Kursusdeltagerne fik bla. ikke lov til selv at producere en kritisk serie, hvilket nok har været en stor svaghed.

En glædelig meddelelse: Plumbonden bevilligede os 4100,- kr. til køb af en båndoptager. Endvidere har vi også ansøgt I.O.'s Kulturfond om nogle penge efter indstilling fra Lager & Pak's Århus afd. og HK Århus. Grunden til disse indstillinger er postarbejdernes lysbilledserie, der blev produceret hos os og en tidligere produceret serie om kassedamer i Bilka. Men endnu har vi ikke hørt noget.

Vores nok største præstation (synes vi selv) var medieudstillingen på HUSET den 6. og 7. oktober. Udstillingen blev lavet i samarbejde med andre mediegrupper i Århus, bl.a. Århus Filmværksted og forskellige videogrupper. Hensigten med udstillingen var dels at reklamere for mediegruppernes arbejde, og dels at få give folk lejlighed til at stifte bekendtskab med nogle af de alternative produktioner der er produceret. Udstillingen var godt besøgt, og desuden fik vi udarbejdet et katalog over samtlige alternative produktioner, der er blevet produceret i Århus i de sidste fem år.

Men midt i al denne aktivitet dukkede der en gammel diskussion op: skulle vi udvide gruppen ? På mange led var vi enige om, at det kunne være godt at få nye folk ind, dels begyndte som helhed at få tidsmæssige problemer, og dels var vi måske ved at køre fast i de samme gamle stivnede former etc. I hvertfald besluttede vi at åbne gruppen. Det har betydet at der er kommet en masse nye folk ind, i overvejende grad folk der har benyttet

Men midt i al denne aktivitet dukkede der en gammel diskussion op: skulle vi udvide gruppen? På mange leder var vi enige om at det kunne være godt at få nye folk ind, dels begyndte gruppen som helhed at få tidsmæssige problemer, dels trængte vi ganske enkelt til nyt blod!! Ihvertfald besluttede vi at åbne gruppen. Det har betydet at der er kommet en masse nye folk ind i overvejende grad folk der har benyttet værkstedet til en eller anden produktion, og på den måde fået lyst til at arbejde videre med mediet.

Vi håber meget at alt dette vil medføre at vi får nogle nye aktiviteter op at stå, feks at vi bliver mere aktive i forhold til Fronthuset (vertshus oa).

på den "gamle" gruppes vegne (Erik, Ole
Bent, Torben, Mogens)

venlig hilsen

Hans

Herefter et oplæg fra nogen af de nye

Vi er en gruppe på 9 piger, som har arbejdet sammen siden starten af jysk kvindefestival 79. Efter festivalen ønskede vi at bevare gruppen, men ikke alene som bygge-afsnakke gruppe. Vi ville samtidig gerne arbejde med et fælles projekt og gerne indgå i en fast ramme sammen med andre grupper.

Vi havde lavet en lyd/dias serie om festivalen og det havde gjort os interesserede i at lære mere om mediet, blive bedre til at tage billeder og optage lyd samt diskutere hvad, hvordan og i hvilke sammenhænge vi i det hele taget kan bruge mediet. Men vi syntes ikke, at vi selv vidste nok og ville derfor gerne arbejde sammen med nogle, som havde beskæftiget sig i længere tid med lyd/dias. Derfor gik vi ind i medieværkstedgruppen, - men det skal nævnes, at ingen af os ville have gjort det som enkeltpersoner kun fordi vi indgår som gruppe og kan støtte hinanden. Man kan nemlig ofte sidde og føle sig dum, fordi man ikke har check på alle milige tekniske betegnelser eller fordi man aldrig har beskæftiget sig med billedanalyse og billedkomposition. Men vi synes det er vigtigt, at vi dels bliver bedre til at klare det tekniske, dels bliver så stærke at vi kan slå i bordet, når det tekniske eller formsdiskussionerne tager overhånd.

Nå, men vi indgår altså i medieværkstedet som en selvstændig gruppe, men arbejder på tværs m.h.t. pasning i kontortiden, planlægning af det månedlige fællesøde, på et senere tidspunkt vil nogle af os måske gå ind i arbejdet med at planlægge kurser, men lige nu vil vi gerne hjælpe andre kvinder, som vil lave lysbilledserier samt blive bedre selv. Derfor, og fordi det er en halvdyr fornøjelse at arbejde med lysbilleder, har vi besluttet at starte med at lave sort/hvid serier, hvor den første skal handle om 8. marts.

Sidenhen vil vi arbejde med lyd/dias, men her ligger kun det overordnede tema fast, nemlig at det skal omhandle noget kvindepolitisk. Desuden har vi i gruppen en drøm om at kæde musik og lysbilleder sammen i et teaterstykke.

Forslag til færdiggørelse af BAGHUSET og indretning af lokalerne.

Færdiggørelsen af baghuset har to aspekter (UDOVER DET ØKONOMISKE):

1. at sikre brand- og bygningsmyndighedernes godkendelse, fordi:
 - skulle lortet futte af, står bestyrelsen med ansvaret, og VI har ansvar for, at folk kan komme i baghuset under betryggende forhold.
 - Vi kan ikke blive ved med at lade stilstanden vare ved, fordi lokalerne for det første ikke bliver udnyttet og for det andet fordi aktiviteterne nu kører illegalt, både m.h.t. FA-aktiviteter, musikcafe, øverum.
2. at sikre en langt bedre udnyttelse af baghusets muligheder og gennem færdiggørelsen at gennemføre en total-planlægning af hele front-husets funktionsområde.
3. derfor har vi syslet med forskellige planer som kort skal skitseres her. Disse indeholder det økonomiske aspekt.
 - a. TAGET er alt andet lige et hus' beskyttelsesdrag mod nedbrydende elementer og baghusets tag er i en elendig forfatning, fugten og svampen breder sig til de nedre regioner, råddenskabens søde stank blander sig med vores kemikalie-nabos dårlige ånde. Her hjælper det ikke længere at lukke hullerne her kræves en ny hat. Vi mener at pålægning af et nyt tag har absolut 1. prioritet, og vi mener i samme åndedrag, at vi ikke selv skal lægge det på. Vi foreslår at vi indhenter tilbud på lægning af nyt tag med stillads og hele pivtøjet, vel at mærke et fast tilbud, der i forretningsproget betyder, at prisen ikke kommer til at overstige det een gang opgivne beløb. Det kommer sikkert til at koste 50.000 kr. mindst i de billigste materialer, og dette beløb kan på ingen måde modsvares af forventede øgede indtægter - det er ren udgift. (F.eks. har musikcafeen vel allerede spillet de penge ind, som det kostede at lave den.) Der er flere muligheder for at rejse pengene: øget andelstegning, private lån, banklån, øget kreditforeningslån. Problevet er at dække eventuelle låns forrentning gennem den daglige drift. Det kræver alt andet lige en øget omsætning, en øget pengestrøm i Fronthusets kasse. Vi kræver med fra taget og ind på 3. sal:
 - b. her foreslår vi eet stort rum med loft i spids vinkel, hertil kræves groft: dobbelt lag gipsloft, evt. afslibning af gulv, nød-panikbelysning, nye godkendte vinduer i tag (større vinduesareal).

c. 2. sal: hvis myndighederne ikke vil godkende de nuværende møderum (5 stk.) fordi der ikke er direkte adgang for brandvæsenet fra baggården, foreslår vi hele lortet revet ned og indretning af kontorlandskab evt. med mobile skillevægge og placering af alle styringsgruppernes kontorarbejde mv. her. Vi har et alternativt forslag med som vi ingen kærlighed har til. Vores forslag ville frigøre: 1. frontcafeens inderste kontorlokale til mødelokale, 2. Fagtryks lager frigøres til mødelokale og samtidig foreslår vi, at det åbne rum på 3. sal i mellem-huset lukkes med mobil skillevæg så det også kan bruges til møder. I den forbindelse jager den tanke os, at mobile skillevægge kunne bruges i højere grad, f.eks. 3. sal baghus, så to grupper samtidig kan holde møde, det gælder også 4 sal mellemhus - det ville give en bedre udnyttelse af lokalerne og større flexibilitet. Videre:

- d. 1. sal - musiklokalerne. Disse udvides væsentligt, og et nyt tilføjes i det gamle trælager, som vi foreslår lagt ind under FA's kompetance, så de kan disponere over det i musikundervisningsøjemed. Bagtrappen går kun til 1. sal. Derfor skal der opsættes en trappe til betonrækket på baderummet af hensyn til brandmyndighedernes krav om flugtveje i tilfælde af brand. Det alternative forslag er vi selv skeptiske overfor, fordi vi ikke tror brandmyndighederne vil godkende det, men det vil klart spare en masse arbejde og udgifter til gips og støttebjælker. Her skal udover hvad der er skitseret på tegningen op hænges lydisoierende materiale.
 - e. stuen - musikcafeen kan godkendes umiddelbart, hvis der laves en lille lang med dør ud til lokummet ved scenen. Pebernødder. Hvad der ikke er pebernødder: installation af nød-panikbelysning.
 - f. for - og bagtrappe skal brandsikres m. gips. Kan evt. bruge materiale fra nedrevne skillevægge. Endvidere opsætning af nød-panikbelysning.
 - g. istandsættelse af lokommerne.
 - h. isætning af myndighedsgodkendte branddøre overalt i baghuset.

Dertil kommer malearbejde og pillearbejde som IKKE ER NØDVENDIGT FOR BAGHUSETS GODKENDELSE - DET ER ALT DET ANDET DERIMOD. Vi skal frem for

alt undgå flere kostbare fejltagelser, som de gamle fronthusledere foretog i så rigt mål, at man nærmest kunne kalde det en tendens.

Det koster en helvedes bunke arbejdskraft, en masse gysser, en ordentlig planlægning og vilje til at føre projektet til ende. Underbudgettering af arbejdskraft og materialeomkostninger er så almindelig, både i front-huset og i det offentlige og private erhvervsliv, at vi må være opmærksomme på en sådan. Hellere brutto end nettoforslag.

Igangsættelse af et sådant projekt skal ses i forbindelse med den igangværende snak om at udslette de døde perioder i fronthuslivets cyklus.

Et vigtigt spørgsmål at diskutere er også, hvordan vi dækker det underskud på driftsbudgettet der evt. vil fremkomme, hvis vi låner penge til færdiggørelsen (rentelån).

Amen.

Byggeduoen
Aksel/Per.

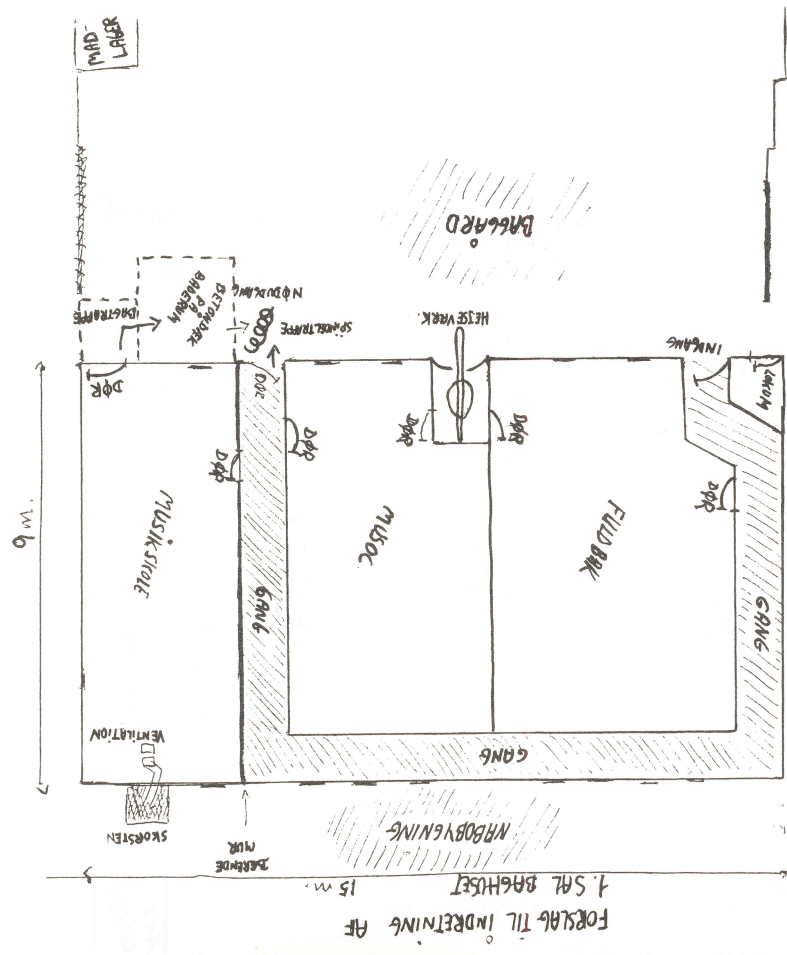

ALTERNATIVT FORSLAG TIL INDRETNING AF 1. SAL BAEHUSET.

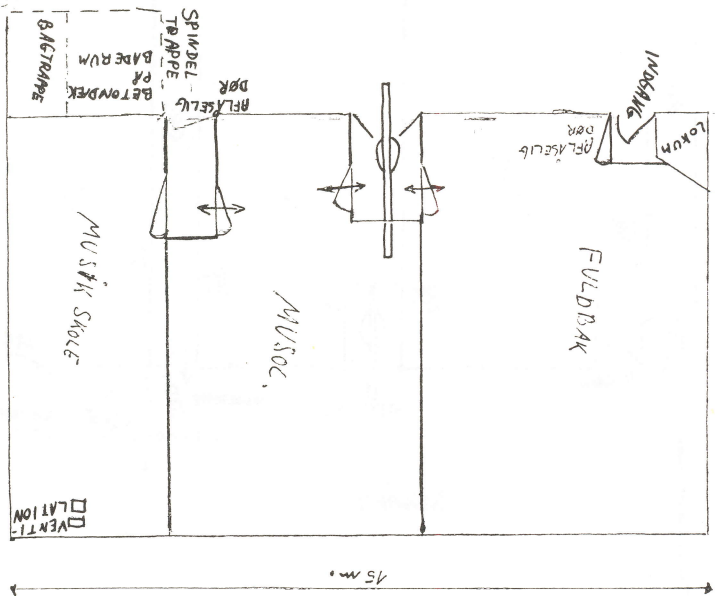

AAB-LAGER

FORSLAG TIL INDRETNING AF 2. SAL BAEHUSET

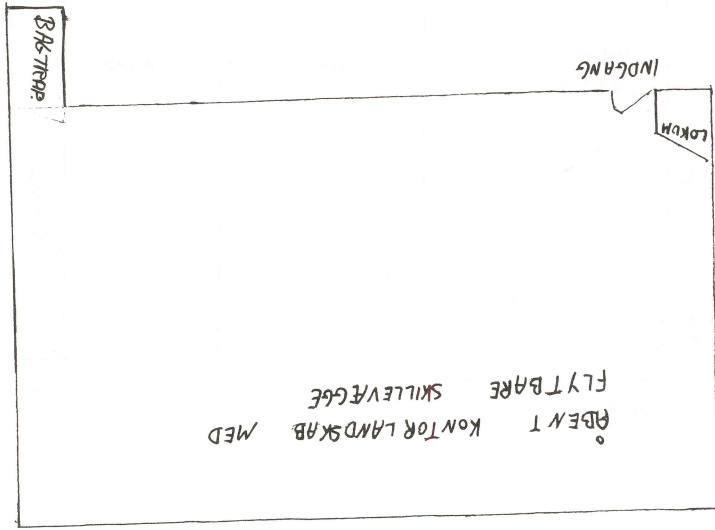

MUSIKCAFE FRONTHUS MUSIKPOLITIK

Nu har Fronthusets musikcafe snart eksisteret i to år og har i år haft eget lokale i baghuset. Hvordan er den tid så forløbet, og hvordan er musik-feen blevet brugt i forhold til intentionerne og mulighederne?

For et årstid siden var det noget med at skabe et aktivt, kreativt amatør-musikmiljø, at nedbryde afstanden mellem musikudøverne og cafe-brugerne, samt at få teater-musik aktivister ind på linje med de øvrige venstrefløjsaktivister indenfor Fronthusets rammer. Samtidig var det noget med at påle vedde traditionelle samværs- og festformer og ikke falde i en Tagskægs-lignende sump. Det var en stor, men også meget bred mundfuld for Lil' Johnny. Hvordan er det så gået? Tja, der er i hvert fald ingen tvivl om, at Musikcafe-lokalet er blevet brugt, både til musikcafeens fredagsarrangementer og til møder, mere eller mindre privat-arrangementer osv.

Fredagsmusikcafeen er også blevet brugt meget. Der har været en masse musik, en masse dans og en masse mennesker næsten hver fredag, både musikere, fronthusbrugere og ikke-fronthusbrugere. Rent økonomisk er det da også løbet rundt på trods af 'slappe' aftner og den døde sommerperiode. Om vi så har fået stabilet et alternativt fredagsmiljø på benene, det er mere diskutabelt. Og hvorfor så det?

Fra arrangementssiden er det ikke 'traditionelle' musikgrupper der mangler (dem, der stiller anlæg op, spiller og pakker sammen). der er rigtig mange grupper, der henvender sig og gerne vil spille i Musikcafeen; men der er vel heller ikke ret mange andre steder at spille for 'krit-pol-øk'-grupper end-sige amatørmusikgrupper i det hele taget. derimod har vi ikke fået ret mange henvendelser fra mere eksperimenterende grupper: musik-teatergrupper, øglere eller blot grupper, der arbejder med publikums aktivering o.l. Omvendt har vi nok heller ikke været udfarende nok overfor sådanne grupper (der er jo masser af de trad.musikgrp.) Men de få arrangementer der er kørt af den slags har dog vist sig at være de mest vellykkede, forstået på den måde, at de har virktsamlende på brugerne og skabt en helt anden stemning en den velkendte hektiske. Dette hænger også sammen

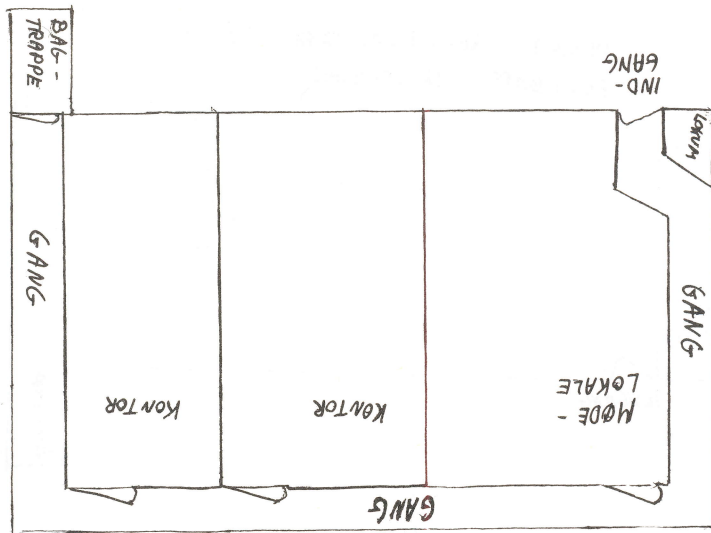

IV ALTERNAT- FORSLAG TIL INDRETNING AF 2. SAL BAGHUSET TIVT

at denne slags grupper som oftest har haft enten deres eget bagland, eller også har de en direkte tilknytning til miljøet omkring Fronthuset. Et godt eksempel på det, er 'Udenfor Programmet's grill-arrangement sidste sommer. Det meste af front-huset blev sat igang, Musikcafeen blev fyldt, men mest af alt var alle en del af arrangementet, det var ikke blot 'Udenfor Programmet og Mus-øk', der spillede op til en almindelig fredag-aftensdruk, - der var en smule mere samlende, ja bare det, at et arrangement kan starte kl. 19 istedetfor kl. 23. Det er vist også det nærmeste vi er kommet det at nedbryde afstanden mellem musik og publikum. Det kan nu heller ikke passe, at vi her på Fronthusflippervenstrefløjen er så fantasiforladte, at vi kun kan finde ud af at spille 'klar dansemusik' med mere eller mindre skønne arrangementer for en mere og mere beruset forsamling, som dukker op efter 'Coloradesagaen' kl. 24!!

Det er nu godt nok ^{godt} skarpt op. Men der må nu stadig ligge en udfordring i at bruge stedet til et eksperimenterende kulturpolitisk værksted, der ikke blot omfatter rock-musik, dans og bajere, - ikke fordi dette er specielt politisk forkasteligt, men så kan vi lige så godt lukke biksen, tage hinanden under armen og gå på Vestergade eller Østergade, der er dog god prof. musik.

Om ugegrupper samarbejdet

I efteråret begyndte vi at samarbejde med ugegrupperne i Fronthuset om fredagsarrangementet i Musikcafeen. Det var jo egentlig også på tide, eftersom musikcafeen er Fronthusets musikcafe og Fronthuset som bekendt drives af ugegrupper. Ideelt set skulle det vel også være ugegrupperne, som planlagde fredagens forløb og derved afslutte deres uge i Fronthuset. På den måde kunne der åbnes op for mange forskellige bud og eksperimenter på samværs og festformer. Indtil videre er samarbejdet ikke kørt særlig godt, det er kun få grupper vi har haft fat i. Men det ville ikke være spor dårligt om man i dette forum diskuterede dette samarbejde nærmere i forhold til dette her kulturpolitiske værksted, som gerne skulle rotere inde i de flestes hoveder.

ET UDENOMSPARLAMENTARISK INDLÆG I FRONTHUSBLADET
/ fra BOLLIGKARAVANEN.

Efter at vi nu i ca. 9 måneder dagligt har været flittige brugere af Fronthuset, var det måske på sin plads, at vi skrev et indlæg i jeres blad, for at fortælle hvem vi er, hvad vi laver og hvorfor, og for at give en kritik af Fronthuset som vi som brugere oplever, det fungerer.

Vi er en gruppe på ca. 35 mennesker, der nu siden juli sidste år har stået sammen om at få et fælles sted at bo.

Vi er en blanding af alt muligt: a-hus-folk, psykologi-studerende, arbejdsløse, anarkister, magistre, "bankrøvere", bunzel-disciple, smede, punkere, murerlærlinge, landbrugsmedhjælpere, h'ere, socialpædagoger, c'ere, musikere, buschauffører, hetero-sexuelle, vegetarorister, bøffetarianere, kort og godt BOLLIGKARAVANEN.....

Hvad vi ellers laver for tiden:

roder i fronten, pisser ved siden af på lokum'et, efterlader slatter i kopperne (det er os med "rock against slats"), fyrer en masse fede, spiller musik, ser fjernsyn, sidder i fængsel, læser tegneserier, går i skole (en gang imellem), og så er der forresten osse vores retssag mod politiet, som den opmærksomme læser sikkert har bemærket.

Efter det, der skete på Østbanegården den 13. september, klagede BOLLIGKARAVANEN til Lokalnævnet over politiets opførelse. Lokalnævnet sendte sagen til undersøgelse i retten, med den begrundelse, at så grove beskyldninger kunne politiet ikke lade sidde på sig. De måtte renses.

Og nu sidder vi så her, næsten færdige med undersøgelsen og ingen udsigter til tiltale mod politiet. Det at komme her til har været et kæmpe-arbejde. Og det arbejde har været skyld i, at vi har brugt Fronthuset så meget som vi har.

Og grunden til, at vi fører retssag er, at vi for det første lige pludselig hang på den. Vi havde indgivet klagen, men regnede ikke med, at der ville komme noget ud af det. Samtidig med at klagen gik igennem, blev vores bog om Østbanegården beslægtet, og vi fik trusler om en injurie-sag.

Derfor var vi nødt til at være et skridt foran strømmerne og forberede undersøgelsen i retten så godt, som vi har gjort. Alle tingene vil blive brugt igen i deres injuriesag

mod os. Og for ikke at få klagen i hovedet igen som ubegrundet.

De politiske perspektiver i retssagen skal ses i sammenhæng med sagerne omkring Fragtmadshallen, Hurtigruten, Skjoldhøjkollegiet osv..

Vi ser politiets fremturen ved strejker, demonstrationer, boligbesættelser, musikarrangementer, o.lign. som et forsøg fra "statsmagtens" side på at knægte alle de grupper, der arbejder aktivt politisk indenfor forskellige områder. Vi anser det som politisk meget relevant, at gøre et helhjertet og effektivt forsøg på at stoppe disse overgreb mod retten til ataktionere for sine synspunkter. Vi synes, det er groft bagateliserende at kalde dette arbejde for en diffus kamp mod alle autoriteter. Det må være klart for alle, hvad det vil betyde, hvis det bliver muligt yderligere at kriminalisere alt, hvad der ikke foregår ved et skrivebord.

Og hvis I ellers har noget at spørge om i den retning, så bare kom og spørg.

Og så går vi straks videre til det næste punkt. KRITIK!
 Det har været utrolig lækkert at kunne bruge det ovenud gæstfrie Fronthus som et fast holdepunkt i vores omflakkende liv. Et sted med varm mad hver aften (næsten), en bo(ge)(lig)-café, en 3. sal og et nydeligt rent baderum, for ikke at forglemme den evindelig pisse-lunkne fronthus-kafe. Det er sku af stor værdi, at grupper som os kan bruge Fronthuset, selvom vores oplevelse af stedet med de mange mødelokaler ikke er éntydigt positivt. Der bliver snakket enormt meget, men der sker ikke rigtigt andet. Det hænger nok sammen med, at de folk, der kommer der, er teoretiske universitetsstuderende og meget lidt praktisk orienteret. Og det præger stedet. Og vi mener, at hvis det sted skal overleve/leve, er det vigtigt at trække andre aktiviteter eller grupper som os ind i Fronthuset. Men det kræver en diskussion om, hvad man vil med Fronthuset, og hvordan man gør det mere levende.

Vi har som brugere/misbrugere fået en berettiget kritik af Fronthuset, men vi synes, at den har været indirekte. De folk, vi møder hver dag i værtshuset har været stik-i-rendrengene for de folk, der sidder i styringsgruppen. Og vi tror ikke, at de folk, der har kontakt med os hver dag altid har været enige i kritikken, derfor: næste gang der skal deles

tilslers ud, gå direkte til os, så kan vi snakke om tingene. Vi synes, det er godt, når vi af økonomierne, bøsserne, Lars og de andre får at vide, at vi er nogle svin, for det er vi (I skulle bare se hjemme hos os selv), og det skal vi lære af. Men hvis man skal komme med en kritik til jer, er det enormt svært at finde det sted, kritikken skal henvedes til.

Med ærbødig hilsen og håb om
 fortsat godt samarbejde -
 dette kan betragtes som første
 blokadevarsel,
 BOLIGKARAVANEN.

PS. Hvis Boligkaravanen er kommet til at tegne Fronthuset politisk udåttil, må det være fordi Fronthuset ikke selv har tegnet nogen politisk profil udåttil.

LØNARBEJDETS ÅRSBERETNING.

1. Historik: 1979 - d.d.

Alle 3 lønarbejdere er udskiftet i perioden fra 1/4-31/12-79. Hanne fik plads som gartnerlærling, og så kom Dorte i stedet for den 1.april. Så fik Jytte endelig caget sit taxakørekort, hvorefter hun tog til USA i juni. Hun blev afløst af Janne fra historiefrenten. Og til sidst flippede Ulla ud og rejste til Berlin (vi har lige fået brev fra hende - hun har det godt), og nu indtrådte én fra det allestedsnærværende og infiltrerende BBF, nemlig Hans Henning.

Det er ret heldigt for FH, at denne udskiftning er sket så løbende, idet vi alle tre har erfaring, at der foregår en temmelig lang indkørbingsperiode, men nu synes vi, det går fint (Hans Henning er ved at finde ud a'et). Så er der godt nok noget med en bogholderrimaskine....?

2. Hvordan er det gået i årets løb?

2.1. I perioden fra 1/2 til begyndelsen af maj gik det rimeligt med at finde ugegrupper, selvom det var så som så med arrangementerne. Ugegrupperne fungerer selvsagt forskelligt, alt efter deres størrelser og erfaringer (i forhold til det store gamle Fronthus, forstås). Paradoksalt nok viser det sig, at en lille ugegruppe (dvs. 15-25 personer) fungerer langt bedre end en stor (på over 40), sandsynligvis fordi den lille gruppe kender hinanden indbyrdes, og føler større solidaritet, såvel internt som over for den opgave, den har påtaget sig. Det er klart, at vi også trives bedst i en lille gruppe, fordi vi kan overskue den, og fordi vi kan nikke genkendende om morgenen, og ikke endnu engang skal begynde forfra med at forklare køkkenets funktioner.

2.2. De sidste 2-3 uger af maj måned koxede det arbejdsmæssigt - det gik faktisk ad helvede til - det er nemlig dødeprimere der at sidde i 9 timer (kl. 9-18) og passe et tomt værtshus - alene!! Men så startede sommerferien, hvor alle de praktiske sider af køkken & værtshus blev klareret ved rent lønarbejde. Styringsgrupperne - med undtagelse af FA - glimrede ved deres mangel på engagement & aktivitet (er det ikke det, der hedder ansvarlighed?). Til en afveksling er det rart at være et fast team, der arbejder sammen hver dag, hvor alle har temmelig godt check på, hvad der skal ske, så man ikke som økonomer er den, der skal formidle alt om alt på en superpædagogisk og -tålmodig facon

SMILE, BABY, SMILE !!

3. Vores funktioner i huset, praktisk/politisk. 3.1. Vores vigtigste praktiske funktioner:

Lukke op
lave kaffe
passe telefon
fylde opvaskemaskine
sætte vand over til kaffe og te
tage imod lokalebestillinger
tælle låger
ordne pengekasser
lave dagligt regnskab
passe fotokopieringen
bestille varer

Nu er klokken blevet ti, og ugegruppen kommer.

betale regninger
hente byttepenge
snakke med de handlende
være "nøglebørn"
bedømme, hvor mange der nok kommer til frokost
i samarbejde med ugegruppen:

gå til bager
gå til slagter
ordne lokummer
ordne værtshus
lave frokost.

Nu er klokken forhåbentlig ikke over tolv.

Mellem tolv og to holder vi frokostpause og ordner alt det, vi ikke nåede før ti, fordi telefonen ringede osv.osv.osv....
Resten af dagen foregår i skøn forening med ugegruppen med at lave mad, passe værtshus & drikke bajere eller/og portvin.
Det kan somme tider være svært at gå hjem klokken 18.

3.2. Vores politiske funktioner er mere spegede at fortælle om.

Vi gør vores bedste for at fortælle ugegrupperne, hvad de kan bruge huset til, og hvad huset kan bruge dem til. Denne opgave er dog ikke kun vores, men tilfalder også alle andre aktive i huset.

En anden funktion, som nok også må kaldes politisk, består i at besidde viden, erfaring & overblik som "arbejdsleder", uden samtidig at fremstå som en sådan - der er ingen rimelighed i, og vi har absolut intet ønske om at være "slavepiskere" Men vi er kun mennesker, og somme tider må vi vælge mellem

Kommentar til oplægget om "krav til brugere af FH".

Efter gennemlæsning af oplægget, efter mange meget dybe ind-
 ånder, en beroligende pills og en hel masse snak, vil vi for-
 søge at præcisere de tanker, der meldte sig og de spørgsmål, der
 fulgte efter. Undertegnede er nemlig osse nogen af dem, der siger
 'vi' og 'vores hus'; men hvis oplægget går uimodsagt igennem, kom-
 mer vi meget snart til at høre hjemme under betegnelsen 'de andre'.
 Og det synes vi unægtelig er en lidt trist udvikling - både for os
 og så de andre, for ikke at tale om diskussionsklimaet og politik-
 ken, som vi slet ikke tror ville få det spor bedre af en veritabel
 udrensning.

Oplægget tar sit udgangspunkt i sidste års generalforsamling og
 dennes beslutning om Fh som et fronternes hus samt om en politisk
 styrkelse af frontaktiviteterne som en forudsætning for den orga-
 nisatoriske kontrol. At Fh ikke kun er fronternes hus kan man ved
 selvsyn konstatere ved et hurtigt blik i Lokalebogen eller ved at
 følge husets dagligdag bare en smule - og så ka man forøvrigt nok
 så meget beslutte at tingene burde ha en anden sammensætning. Hele
 humlen ligger som bekendt begravet i, hvorvidt der er nogen, som
 fører en beslutning ud i livet. Generalforsamlingernes status og
 deres gennemslagskraft kan etableres enten ved, at man nedværdiger
 sig til på bedste gammel parlamentarisk vis at udsende direktiver
 med forbud og formaninger om dette og hint, eller at man indser,
 at frontaktiviteterne efterhånden behøver andet og mere end blot
 politisk styrkelse. Fronthuset er tydeligvis meget, meget mere
 end generalforsamlinger, uden at disse dog skal lægges for foragt.
 Vi skal bare være klar over deres begrænsninger, og deres sammen-
 hæng med stryingsgruppeseminarer, ugegruppeorganiseringen, diverse
 aktive fronthusgrupper og hele den daglige hurlumhej.

Med hensyn til en ansigtsløftning af Fh's profil, så skulle den
 altså nu være mere aktuel end tidligere. Ikke fordi vi selv har
 hverken forstærket eller negligeret betydningen af de udadvendte
 aktiviteter om en studs, men fordi vi nu har tilknyttet såkaldte
 fronteksterne brugergrupper, der i det sidste år har lavet bety-
 ligt mere, end hvad vi selv har formået - og det har folk underligt
 nok bemærket. Skal der rettes op på forholdet - og det skal der -
 har vi derfor kun valget mellem enten at forbyde aktiviteter, der
 ikke allernådigst har opnået det røde stempel, eller osse må vi
 selv se at komme igang.

- 1) at sige "skråt op"
 - 2) at pukke selv
 - 3) at "slavepiske"
- fordi en ugegruppe ikke kan/vil finde ud af noget, måske på
 grund af at de aldrig har været i Fronthuset før, eller sågar
 aldrig været i et køkken før.
- I øvrigt er køkkenarbejde, som alt andet arbejde, en politisk
 handling, som bliver farvet af den politiske holdning hos de
 personer, der deltager. Politik & praksis kan og må ikke ad-
 skilles.

4. Lønarbejdergruppens forhold til:

4.1. resten af værtshusgruppen.

Udover at være økonomaer er vi også med i værtshusgruppen. Socialt
 fungerer vi fint her, og funktionsmæssigt er vi tæt knyttet til
 gruppen p.gr.a. de andre medlemmers kontaktpersonsfunktion. Vi er
 i gang med at udarbejde en revision af kontaktpersonens funktioner,
 hvilket interesserede kan høre mere om, når vi ved mere om det.

4.2. de øvrige styringsgrupper.

De eneste grupper vi har et nært samarbejde med er økonomi- og
 byggegruppen. Ellers fungerer vi nærmest som en slags "kontakt-
 formidling" mellem & til styringsgrupperne.

4.3. hinanden.

Vores indbyrdes forhold er en lille solstrålehistorie, hvor det
 starter så sørgeligt, men hvor alt ender godt, de får hinanden
 til sidst alle 3 & lever lykkeligt til deres dages ende. Yder-
 ligere oplysninger fås hos økonomaerne.

SLUT

Dorte - Janne - Hans Henning.

P.S. Som I kan læse af dette, står det kun for økonomaerne. Derudover
 har Lars arbejdet her i et par måneder, og han er nu blevet af-
 løst af Aksel. Vi er meget glade for, at der er en, der går &
 laver alle de småting, som vi enten ikke kan finde ud af (f.ex.
 skifte sikringer, lysstofrør etc.) eller ikke har tid til. Hertil
 skal bemærkes, at det kun er en lille del af deres arbejdsområde
 - se byggegruppens beretning!

P.P.S. På grund af stigende leveomkostninger, huslejestigninger, varme-
 udgifter o.l. mener vi iøvrigt, at vi pr. 1/4 d.å. skal have
 kr. 45,-/time.

ABSOLUT FINIS.

Det kunne nok osse være på sin plads at gøre sig det klart, at når man snakker om et så udflydende begreb som 'bred offentlighed' og 'tegnning af huset' ville det næppe skade at lave en temmelig præcis bestemmelse af 1) hvem der er vores målgruppe, 2) hvilken status og magt en sådan har i forhold til vores politiske praksis. Hvis den brede offentlighed skal forstås som et tast flertal, borgerlig presse, kommune eller den slags, ville det da være mere end almindelig sørgeligt, hvis Fh skulle leve med en slagkraft, der var så ringe, at de ovennævnte instanser med sindsro kunne gi os deres helhjertede accept. Selvfølgelig kunne vi så narre os selv med at kalde det repressiv tolerance. Det er vel osse et spøgsmål om vi overhovedet har nogen reel interesse i grupper og mennesker, der kender os så lidt, at de uden videre smækker Fh og boligkarakteren (Bk) sammen til en aldeles ubekendt størrelse. Hvis vi endelig skulle bekymre os om alle de grupperinger vi eventuelt kunne tænkes at blive slået i hartkorn med, ville vi næppe ha tid til andet end at sidde og lave den ene negative afgrænsning efter den anden, men grænser er der alligevel.

Kritikken af Bk skal de næsten selv ha lov at svare på - kun skal anføres, at de allehånde insinuationer og slagordsagtige postuler man efter den første tids nostalgiske beundring har belastet både Bk og diskussionsniveauet i Fh med, sjældent er nået ud over junta-bordets indspiste grænser og direkte ned til Bk's medlemmer to meter længere væk i værtshuset. Men spøde forsøg har der været og hurra for dem, for bestemt ville både Bk og Fh ha vældig godt af at få diskussionerne frem i dagslyset af dette snurrige kærlighedsforhold, der selvfølgelig lissom så mange andre ind imellem har været meget pauvert kørende.

Endelig er der punktet om ansvarligheden og den uhammede propaganda. Om det nu er uge- eller brugergrupper, der ikke må progandere så uhammet - hvad dette relativistiske begreb så ellers vil sige - er lidt uklart. Det anførte eksempel stammer nemlig fra LB's andel i temaugen om kønspolitik, hvor LB i god tro benyttede sig af ugegruppernes til andre tider ellers anerkendte ret til selvbestemmelse og udsmykning af værtshuset. LB's "paroler" - som man iøvrigt med et minimum af humor, 'sund fornuft' og ironisk distance måtte kunne genkende som alt mulig andet end lige netop PAROLER - fik lov til at hænge der osse i den følgende uge af den daværende ugegruppe. Alligevel forsvandt de lidt efter lidt, hvilket skyldes selvbestaltede censores lunkne bearbejde - og det skete uden

at nogen tog de diskussioner op, som plakaterne ellers opfordrede til, med medlemmer fra LB eller fra den ugegruppe, der havde samtykket til deres fortsatte eksistens. Det må skyldes en smittende mangel på fantasi, når oplægget kun skelner mellem propaganda og oplysning. Derimod skal vi ikke gisne om hvad der ligger bag de manglende definitioner af 'grelle tilfælde', 'uhammet propaganda' eller hvad det vi sige, 'at man kan formode at mange ville være uenige'.

Så er der osse de vidunderligt mange tendenser, der er så upecificerede som daggammelt smørrebrød. Der er tendenser til både anarki (Bk måske?) og indsnævrede samfundspolitiske perspektiver, som lægges visse kønspolitiske grupper til last - er det BBF, LB Joan-søstrene, kvindegrupperne eller hvad ????

Oplægget vil uvægerligt sætte sig mellem så mange stole som det nu engang er muligt, når det på den ene side implicerer, at den slags burde vi holde fronthusmiljøet for godt til, når det samtidigt plæderer en politisk styrkelse af diskussionsmiljøet, der såmænd ville blive så indædt kedsommelig som hele kritpoløkken.

Men ellers synes vi, at det er helt fint endelig at se det på tryk, der i lange tider har cirkuleret rundt i indviedes snirkler med nedslagne øjne og uforklarligt bortvendte ansigter til følge. Og vi mener osse, at der gerne måtte ske opstramminger af både politik, miljø og profiler. Men hvem der skal gøre hvad og hvorhen det skal rettes kan vi sikkert få mange hyggelige timer til at gå med at bestemme. I hvert fald har vi ventet længe nok på at fronterne har skullet fyldes huset op politisk og socialt - og det ku da være helt sjovt at prøve om vore egne ben stadig kunne bære. Dermed være absolut ikke sagt, at det nu er fronterne der skal 'ha lov til at være her' men bare, at vi osse kan lidt selv - måske kan vi endda få fronterne lokket herved....

Kærligst nogen af dem, der måske er mange og som formoder at være uenige

Hans Kærling, Kristian, Peder,
Dorte, Hilda - (Værdsøsterg.) -
Plus Jesper